

С-С (1 : 5)

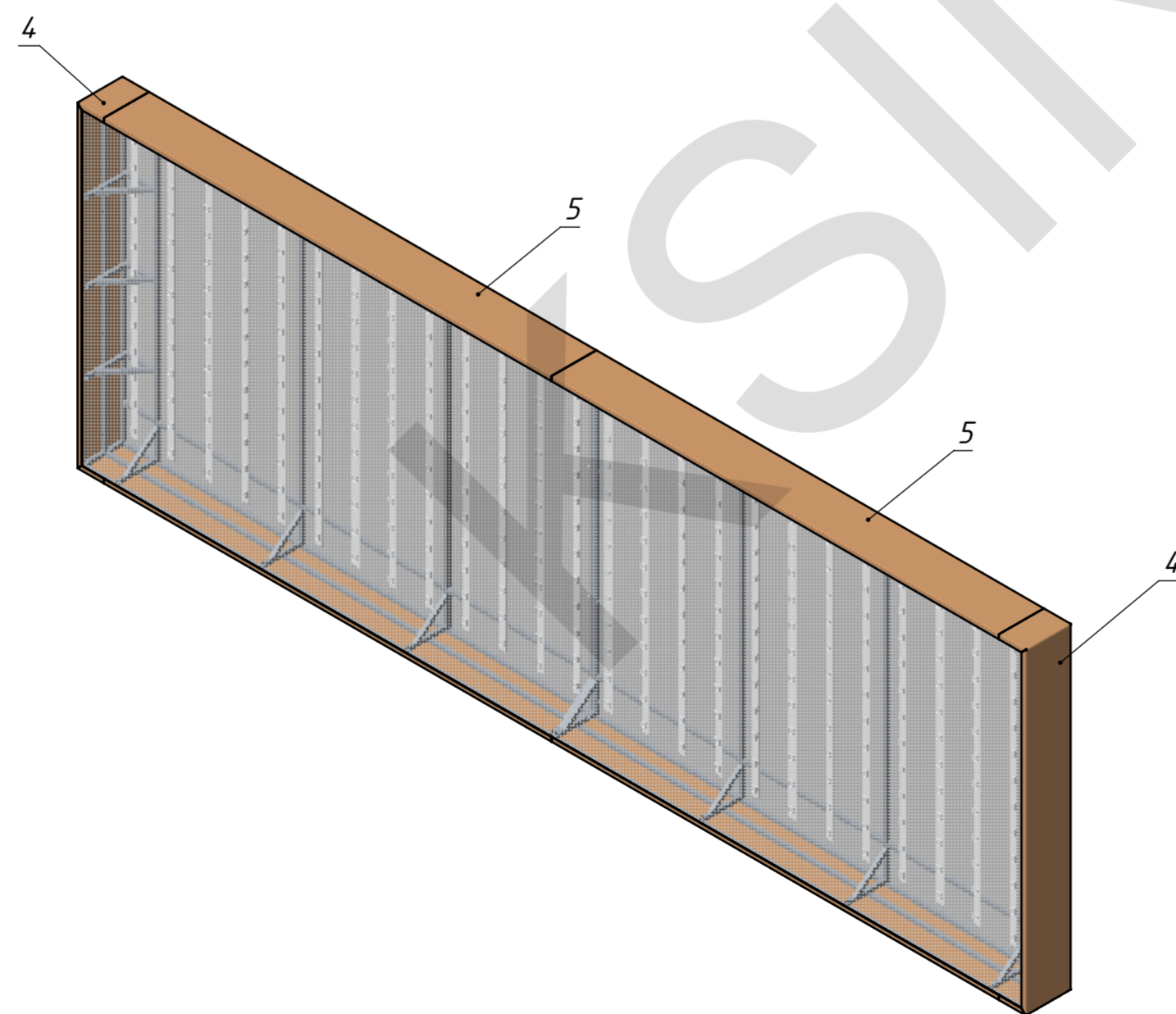
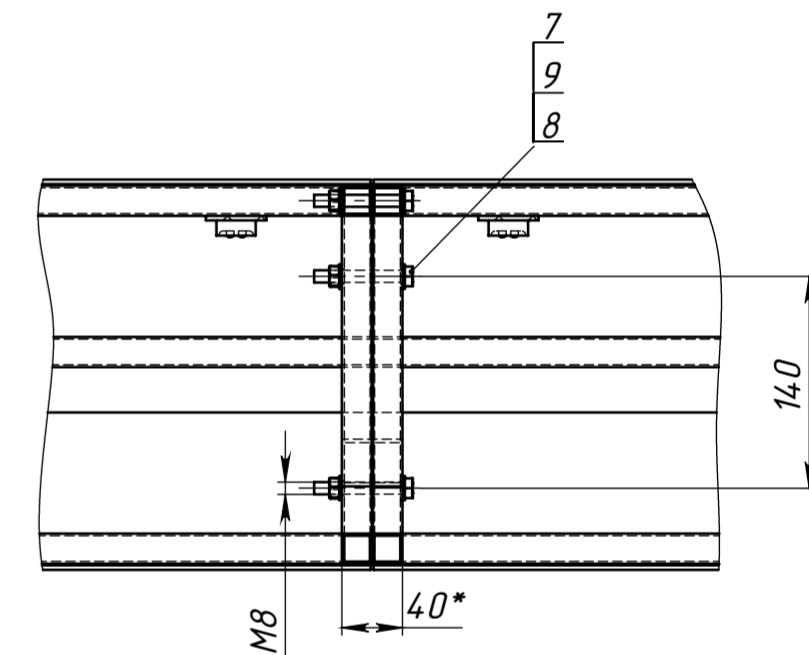

m=125 кг

Поз	Обозначение	Наименование	Описание	К-во
1	МСК.02.13-05/М-1	Модуль М-1		1
2	МСК.02.13-05/М-2	Модуль М-2		1
3	МСК.02.13-05/БТ	Баннерная ткань		1
4	МСК.02.13-05/КР	Крышка КР-1	АКП 3 мм	2
5	МСК.02.13-05/КР	Крышка КР-2	АКП 3 мм	4
6	СКП.00.11-00/XXXX	Шпилька ШП		24
7		Шайба А 8 ГОСТ 11371-78		17
8		Болт М8х60 ГОСТ 7798-70		8
9		Гайка М8 ГОСТ 5915-70		9

МСК.02.13-005/СБ				
Заказчик: ООО «ТАШИР-МЕДИА»				
Адрес: г. Ярославль, Московское шоссе				
Изм	Лист	№ докум	Подп	Дата
	Проб	Марозихин		24.04.2016
	ГИП			24.04.2016
	Нач. КБ			
	Н.контр			
	Утв			
Световой короб				Стандия
Сборочный чертеж				Лист
				Листов
				1
				9
"КСИНИТ"				
Наружная реклама				

Согласовано	ГИП	Вед. арх.
Подпись и дата	Инф. № д.ф.п.	Инф. № д.ф.п.
Подпись и дата	Взам. инв. №	Взам. инв. №
Подпись и дата	Инф. № подл.	Инф. № подл.

МСК.02.13-05/М-1

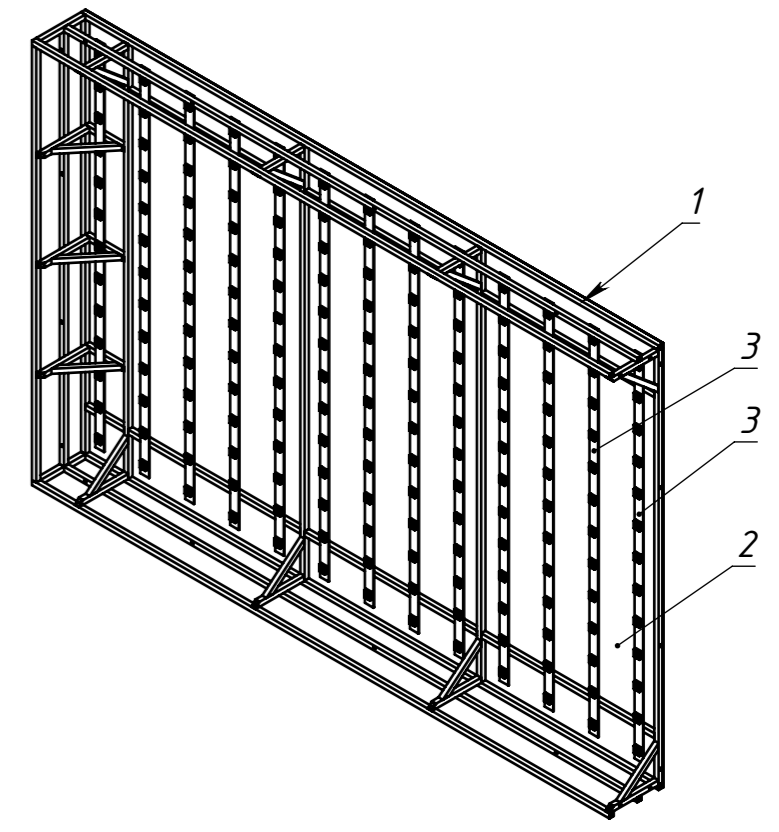
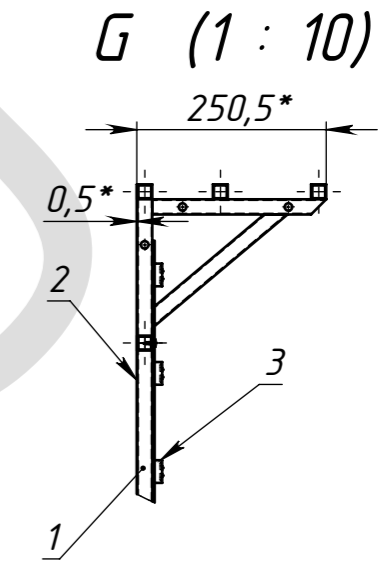
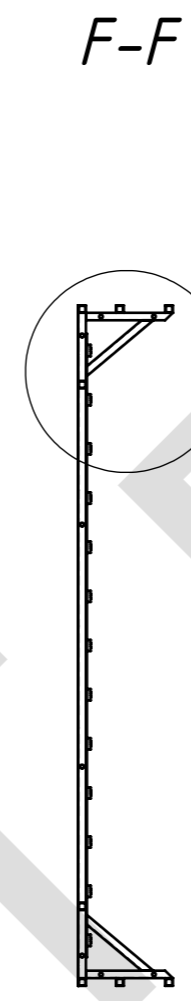
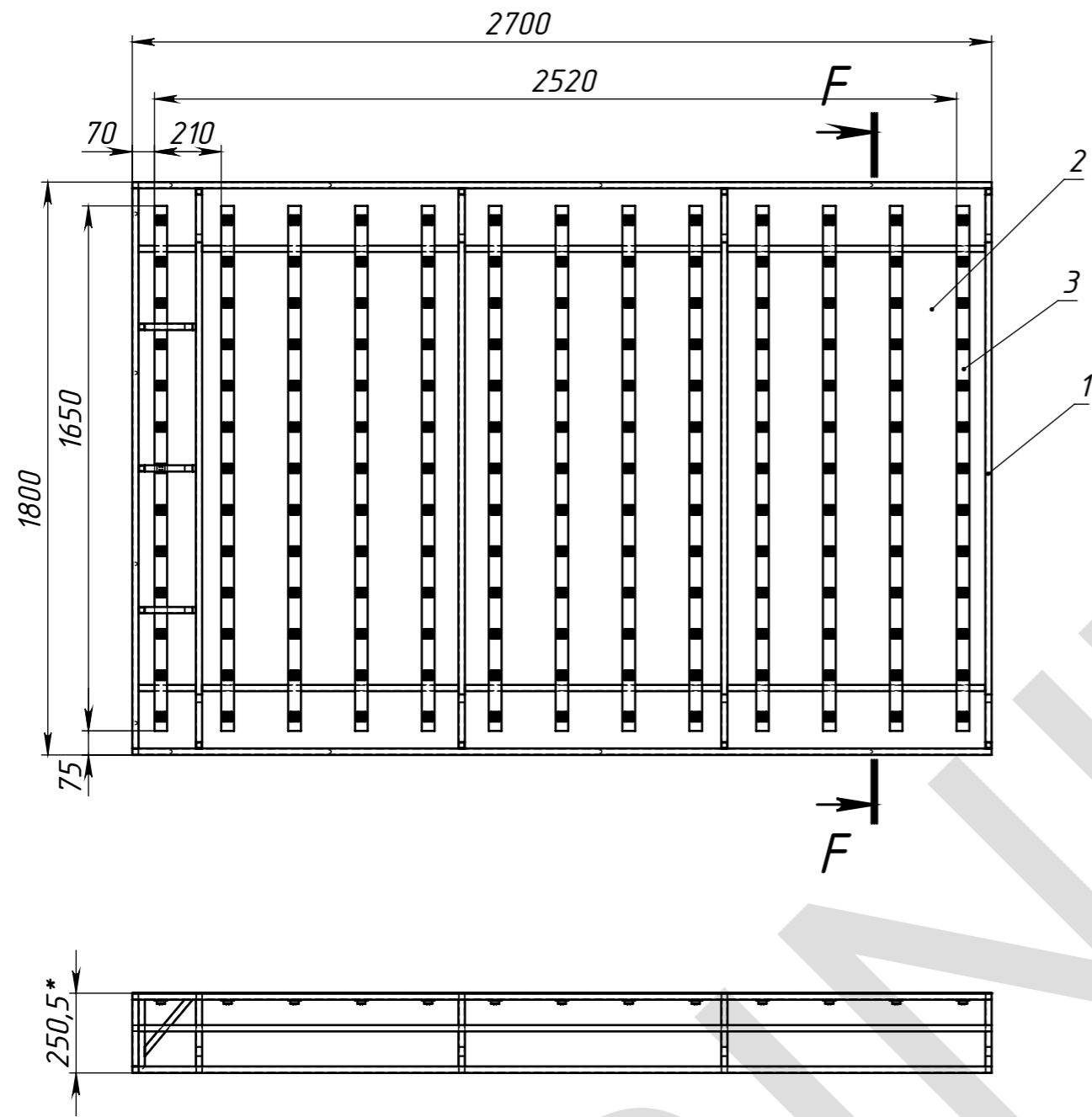

Перв. примен.  
Справ. №  
Подпись и дата  
Изм. № докум.  
Взам. инв. №  
Подпись и дата  
Инд. № подл.

Поз	Обозначение	Наименование	Описание	К-во
1	МСК.02.13-05/М-1КМ	Каркас М-1		1
2	МСК.02.13-05/XXX	Задняя стенка	Лист алюмин. 0,5 мм	1
3	МСК.02.13-05/ОС	Световая опора		13

  

<b>МСК.02.13-05/М-1</b>				
<b>Модуль М-1</b>				
Изм.	Лист	№ докум.	Подп.	Дата
Разраб.		Морозихин		24.04.2014
Пров.				24.04.2014
Т.контр.				
Нач. КБ				24.04.2014
Н.контр.				
Утв.				
			Лит.	Масса
			Лист 2	Листов 9
			"КСИНИТ" Наружная реклама	

МСК.02.13-05/М-2

H-H

1 (1 : 10)

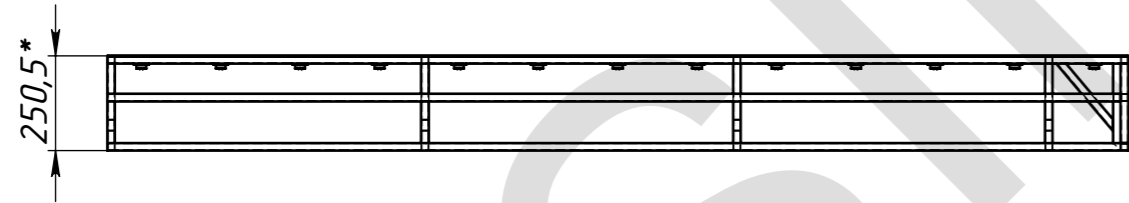
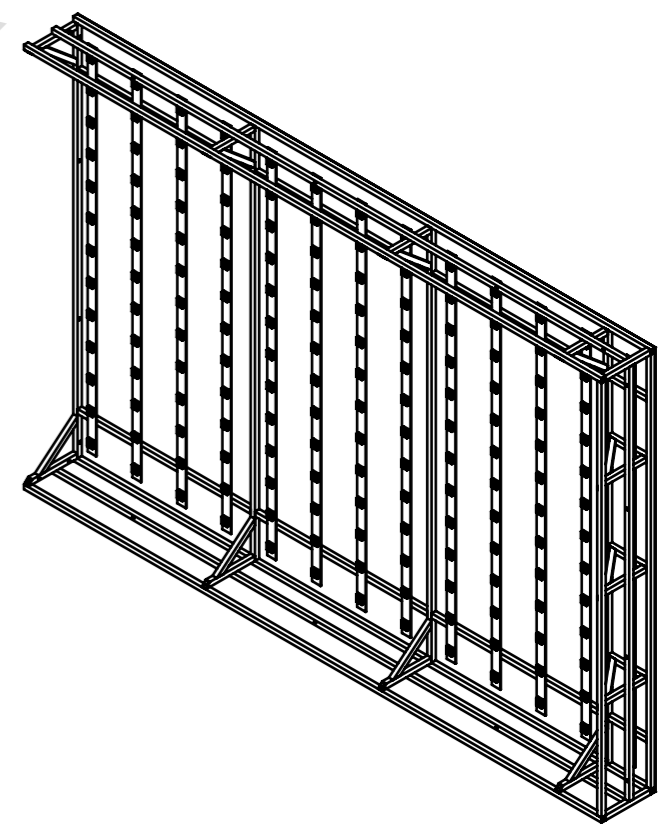
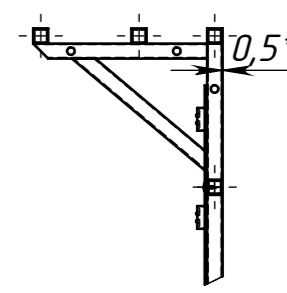
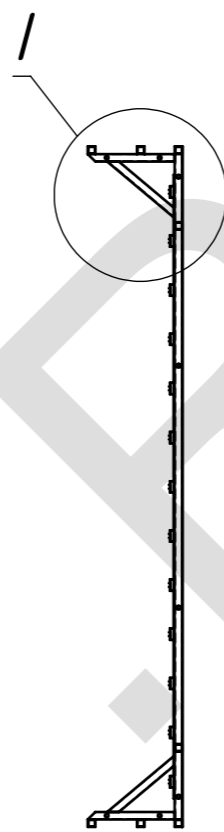
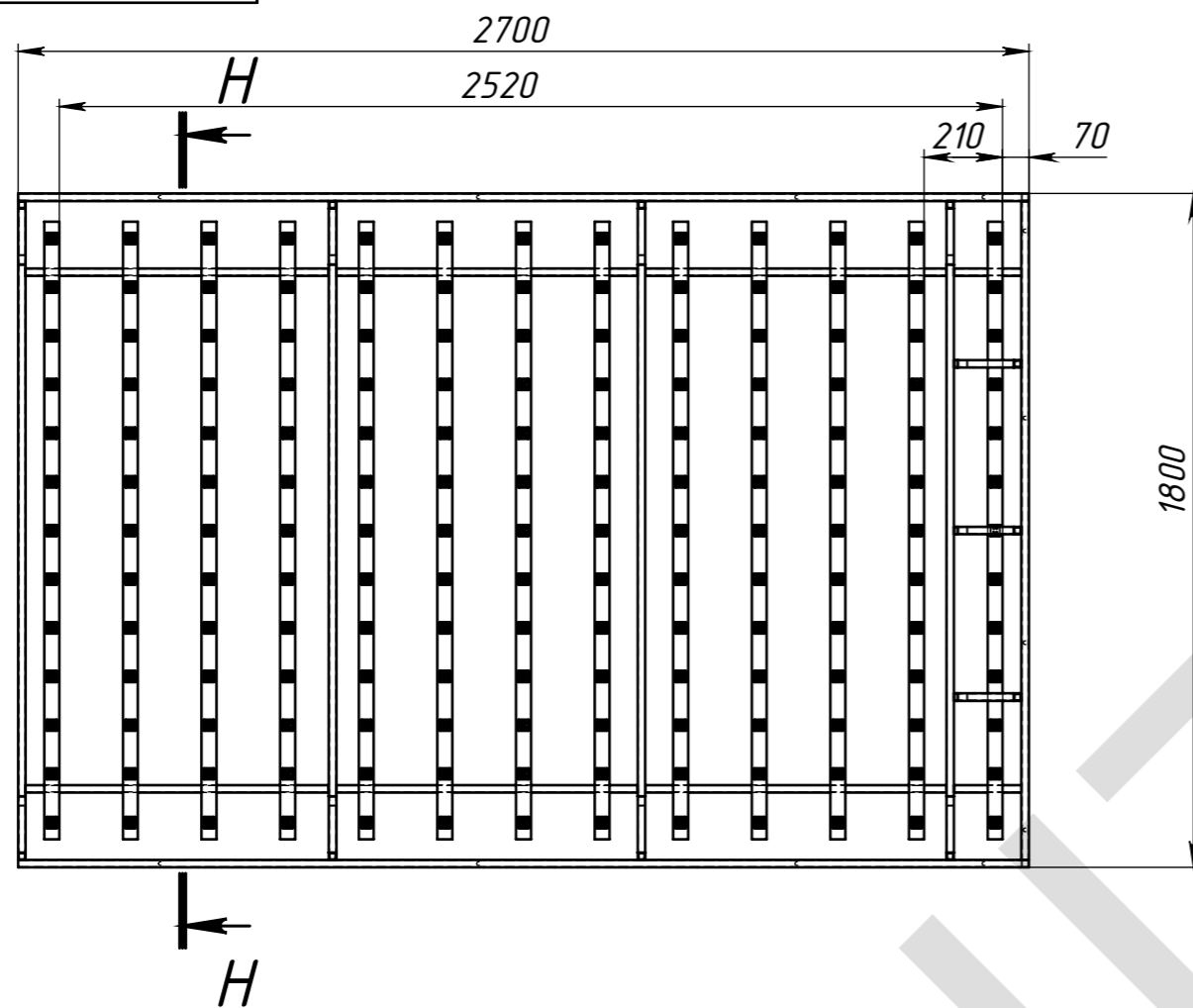

Перв. примен.  
Справ. №  
Подпись и дата  
Изм. № дудл.  
Взам. инв. №  
Подпись и дата  
Инд. № подл.

Поз	Обозначение	Наименование	Описание	К-во
1	МСК.02.13-05/М-2 КМ	Каркас М-2		1
2	МСК.02.13-05/XXX	Задняя стенка	Лист алюм. 0,5 мм	1
3	МСК.02.13-05/ОС	Световая опора		13

<b>МСК.02.13-05/М-2</b>				
<b>Модуль М-2</b>				
Изм.	Лист	№ докум.	Подп.	Дата
Разраб.		Морозихин		24.04.2014
Пров.				24.04.2014
Т.контр.				
Нач. КБ				24.04.2014
Н.контр.				
Утв.				
			Лит.	Масса
				45.27
			Лист 3	Листов 9
			"КСИНИТ" Наружная реклама	
			Формат А3	

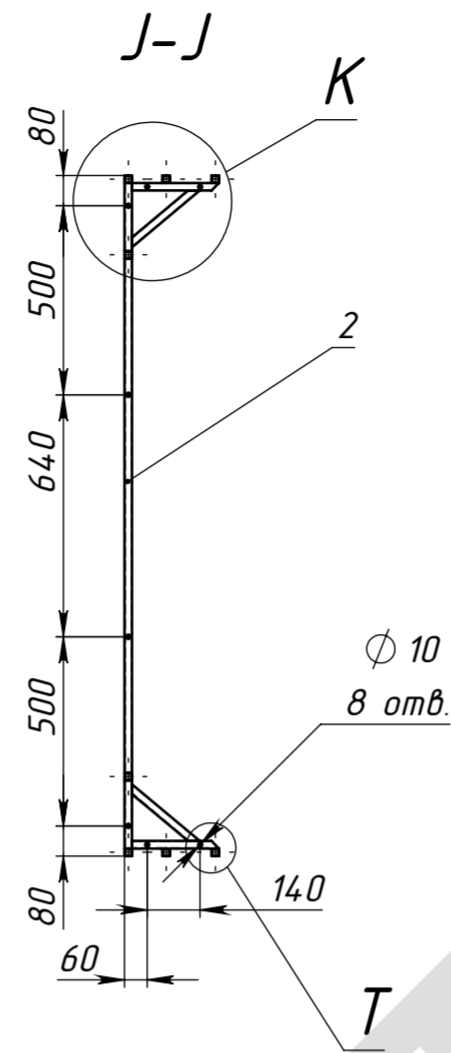
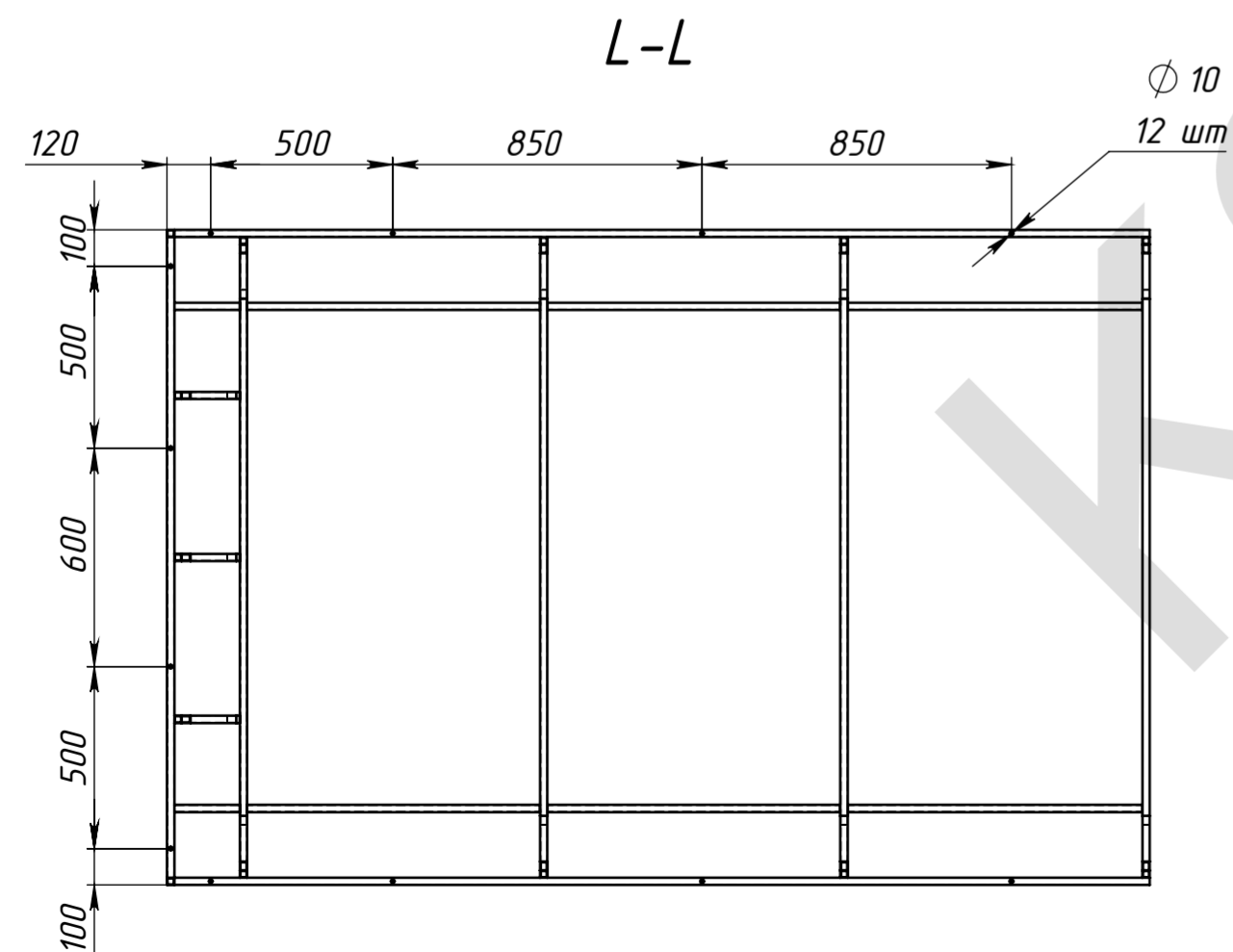
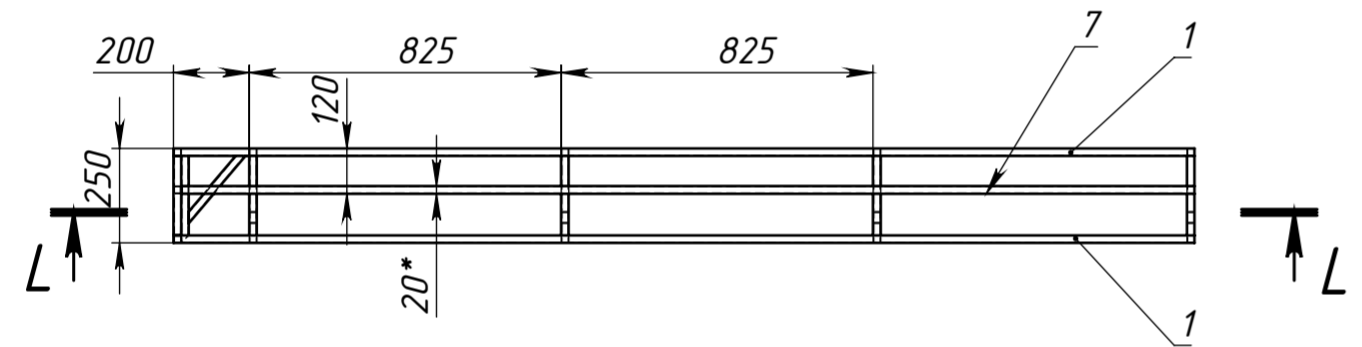
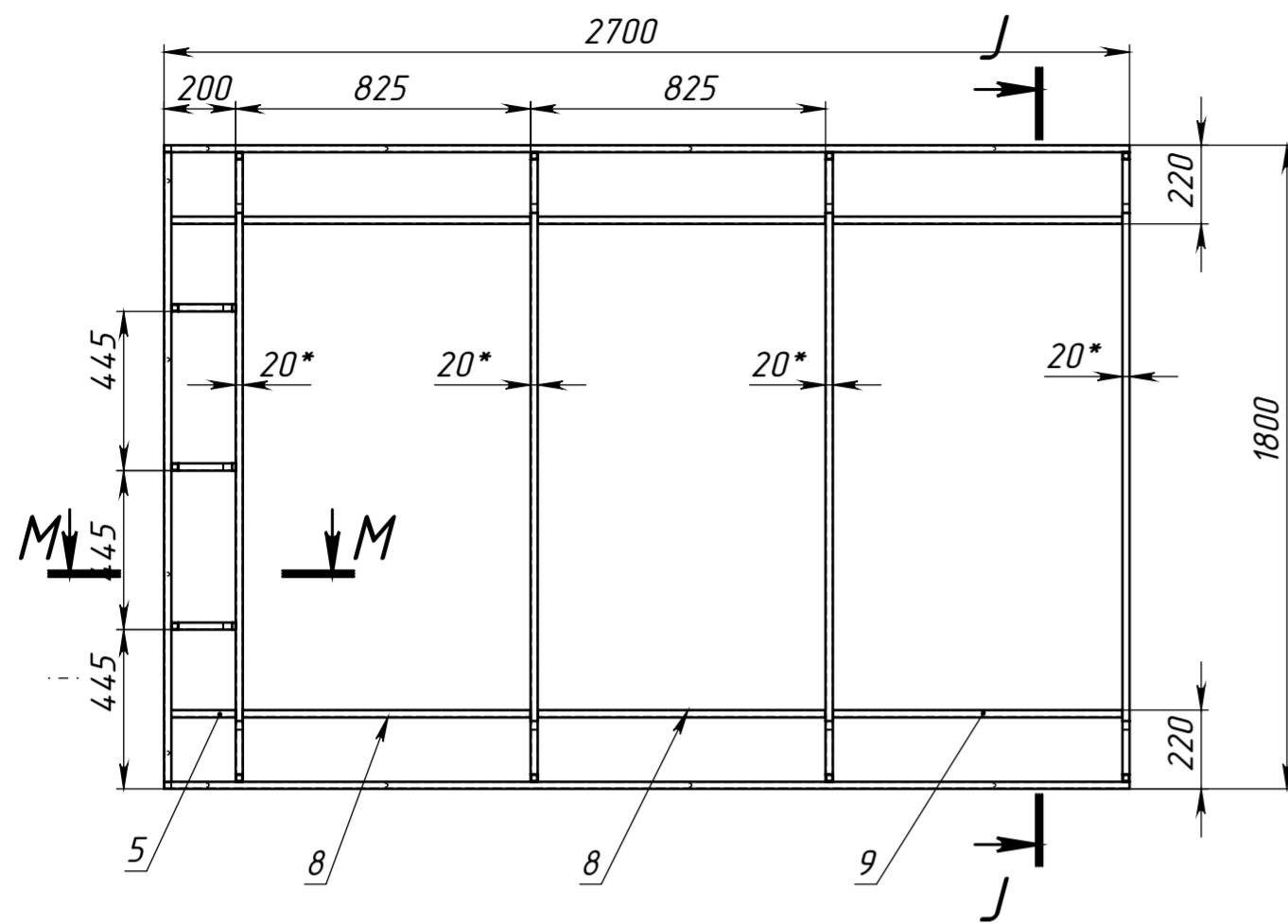

K (1 : 10)

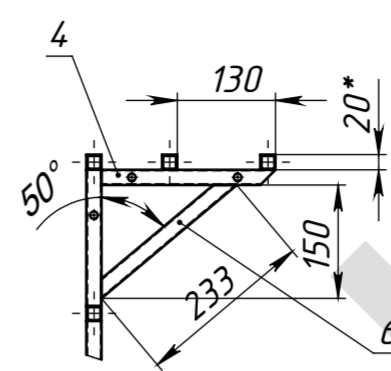

M-M (1 : 10)

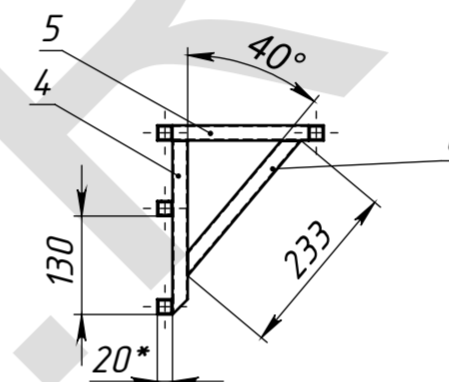

T (1 : 5)

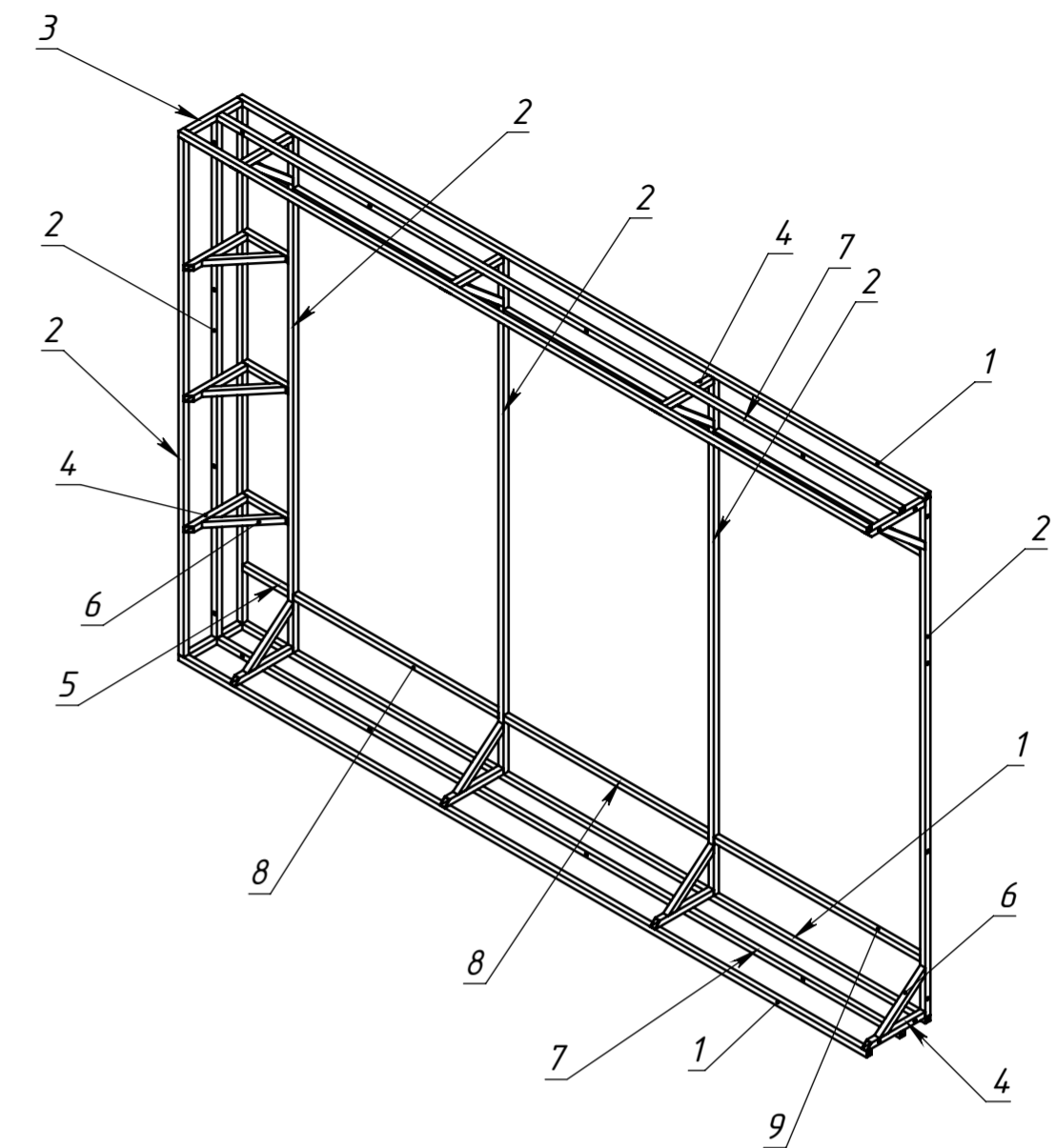
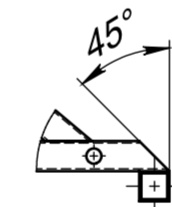

- 1. \* Размеры для справок.
- 2. Изготовление производить по ТУ предприятия-изготовителя.
- 3. Неуказанные предельные отклонения Н14, н14, IT14/2.
- 4. Сварные швы по ГОСТ 5264-80 электродами типа Э42.
- 5. Сварку производить по периметру свариваемых деталей. Катет шва назначать по наименьшей толщине свариваемых деталей.
- 6. Покрытие: грунт ГФ-021; эмаль ПФ-115, белая

Поз	Обозначение	Наименование	Описание	К-во
1	Д-1	Труба ГОСТ 8639-82 С235	20x20x15 L=2700	4
2	Д-2	-----	20x20x15 L=1760	7
3	Д-3	-----	20x20x15 L=210	2
4	Д-4	-----	20x20x15 L=230	11
5	Д-5	-----	20x20x15 L=180	5
6	Д-6	-----	20x20x15 L=233	11
7	Д-7	-----	20x20x15 L=2680	2
8	Д-8	-----	20x20x15 L=805	4
9	Д-9	-----	20x20x15 L=810	2

МСК.02.13-05/М-1КМ

Изм	Лист	№ докум	Подп	Дата	Каркас М-1	Лит	Масса	Масштаб
Разраб	Марозихин			24.04.2014			34.08	1:20
Проб				24.04.2014				
Т контр								
Нач. КБ				24.04.2014				
Н контр								
Утв								

Перв. примен.

Спроб. №

Подпись и дата

Инд. № дроб.

Взам. инв. №

Подпись и дата

Инд. № подл.

Лист 4

Листов 9

"КСИНИТ"

Наружная реклама

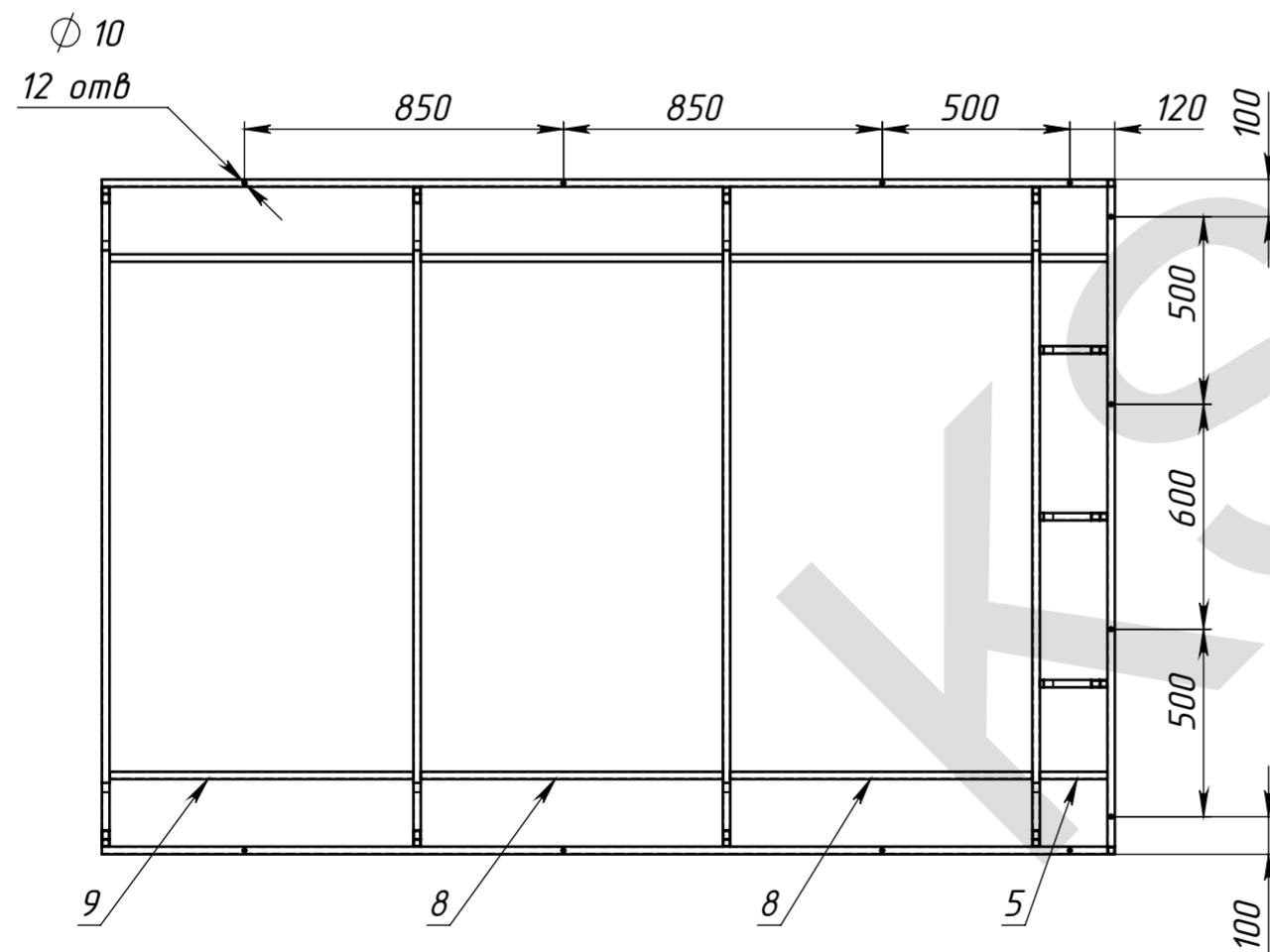
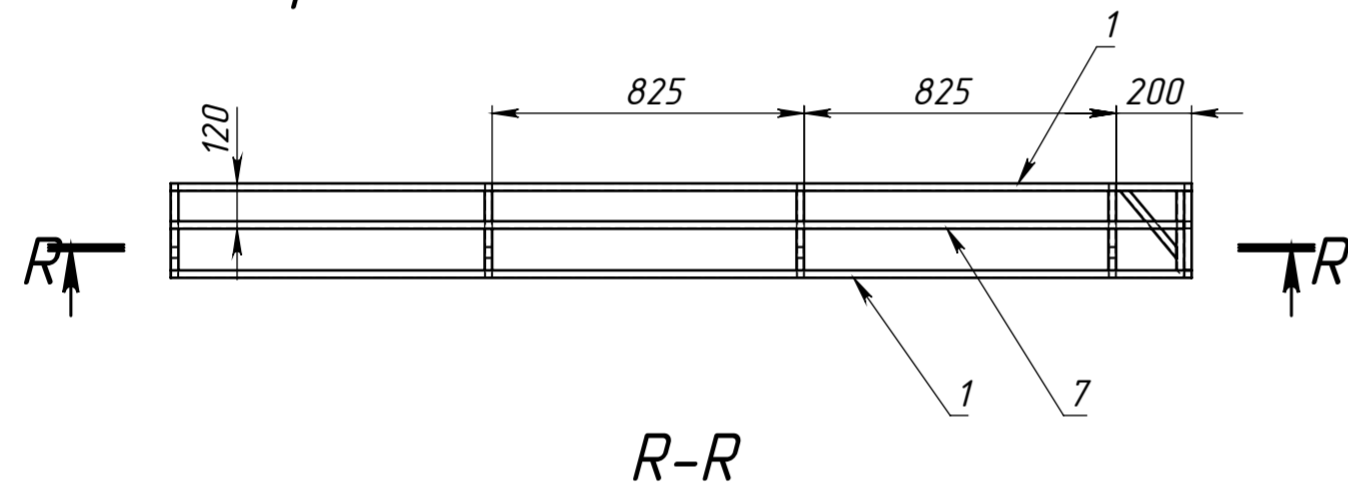
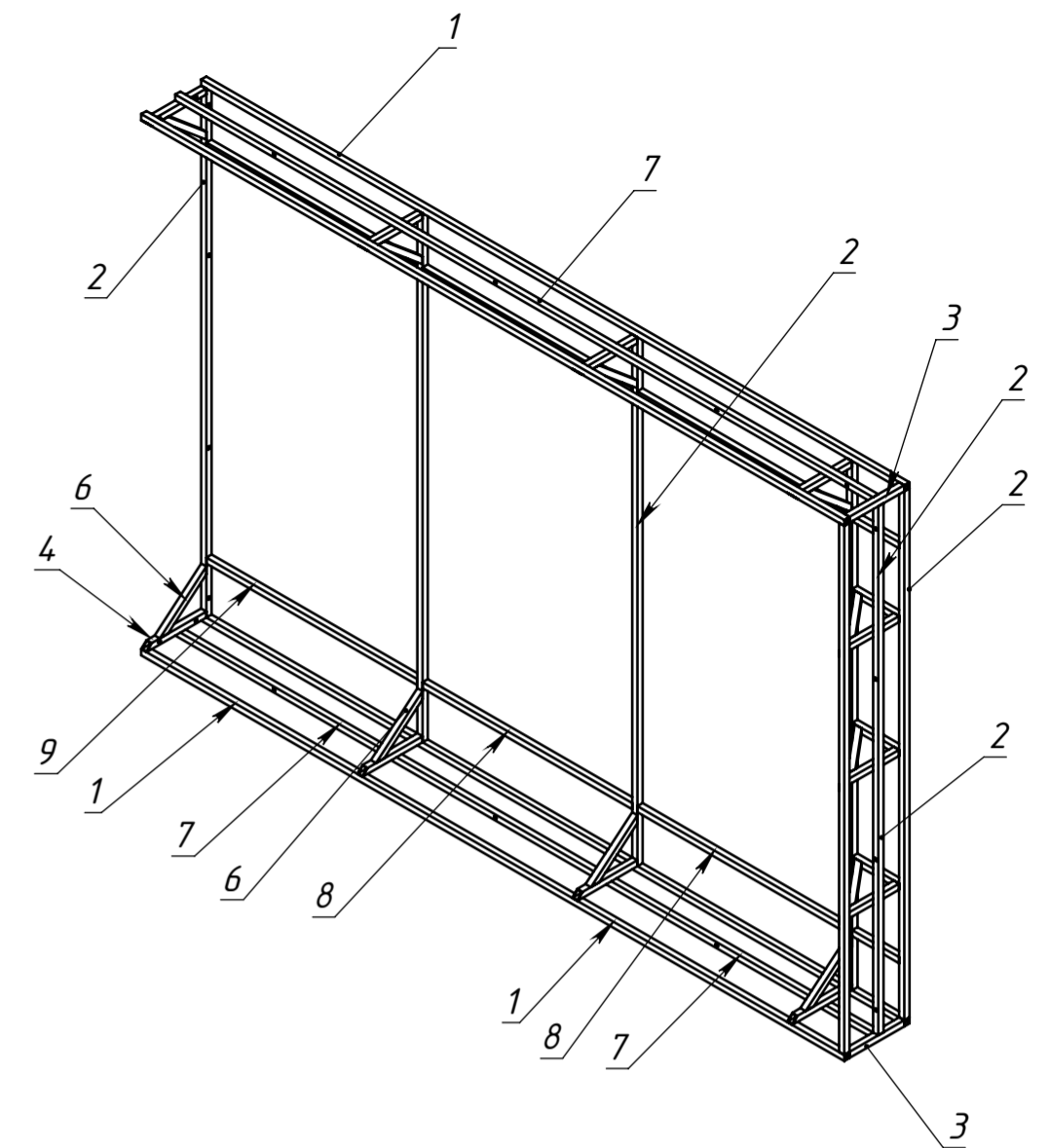
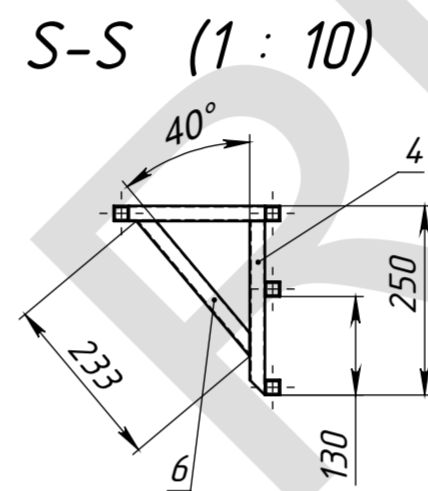
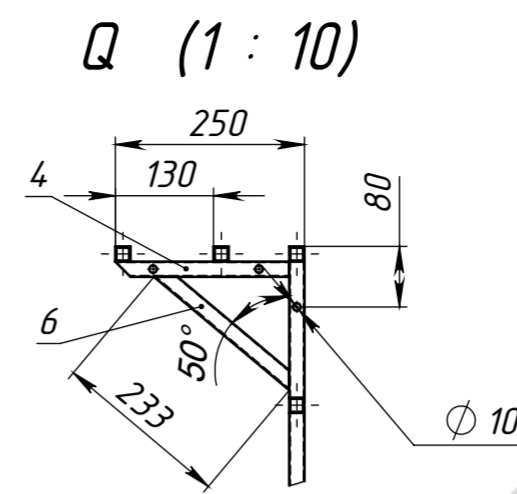
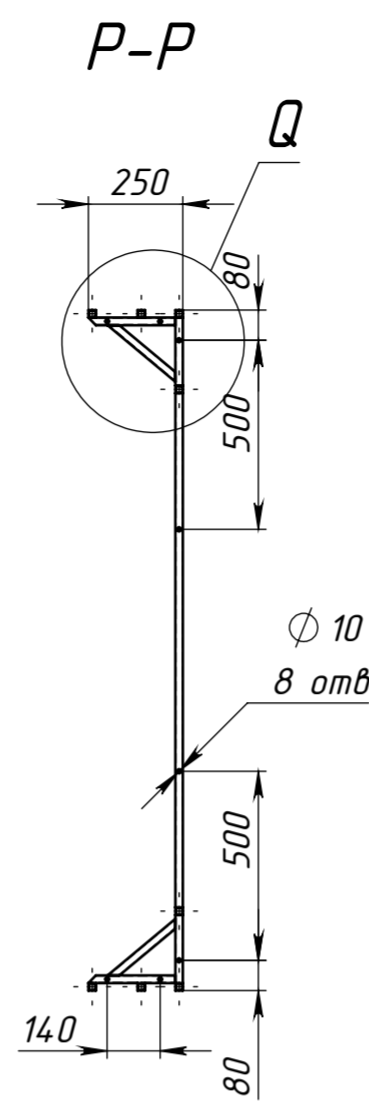
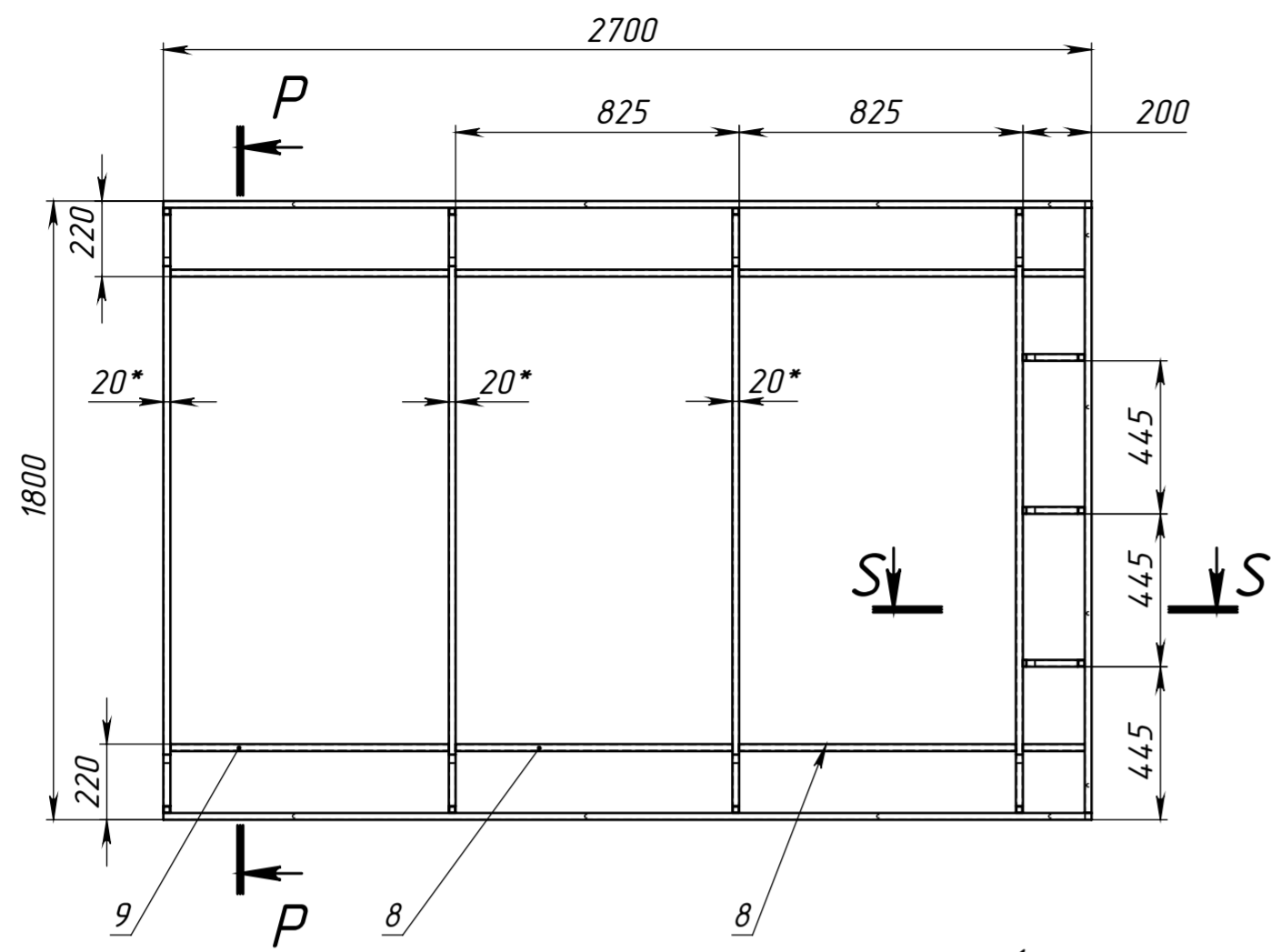

1. \* Размеры для справок.
2. Изготовление производить по ТУ предприятия-изготовитель.
3. Неуказанные предельные отклонения Н14, н14, IT14/2.
4. Сварные швы по ГОСТ 5264-80 электродами типа Э42.
5. Сварку производить по периметру свариваемых деталей.  
Катет шва назначать по наименьшей толщине свариваемых деталей.
6. Покрытие: грунт ГФ-021; эмаль ПФ-115, белая

Поз	Обозначение	Наименование	Описание	К-во
1	Д-1	Труба ГОСТ 8639-82 С235	20x20x1,5 L=2700	4
2	Д-2	-----	20x20x1,5 L=1760	7
3	Д-3	-----	20x20x1,5 L=210	2
4	Д-4	-----	20x20x1,5 L=230	11
5	Д-5	-----	20x20x1,5 L=180	5
6	Д-6	-----	20x20x1,5 L=233	11
7	Д-7	-----	20x20x1,5 L=2680	2
8	Д-8	-----	20x20x1,5 L=805	4
9	Д-9	-----	20x20x1,5 L=810	2

МСК.02.13-05/М-2.КМ

Изм	Лист	№ докум	Подп	Дата	Лит	Масса	Масштаб
Разраб		Марозихин		24.04.2014		34.08	1:20
Проб				24.04.2014			
Т.контр					Лист 5		Листов 9
Нач.КБ				24.04.2014			
Н.контр							
Утв							

Каркас М-2

"КСИНИТ"  
Наружная реклама

МСК.02.13-05/КР

Перв. примен.

Справ. №

Подпись и дата

Инд. № дудл.

Взам. инв. №

Подпись и дата

Инд. № подл.

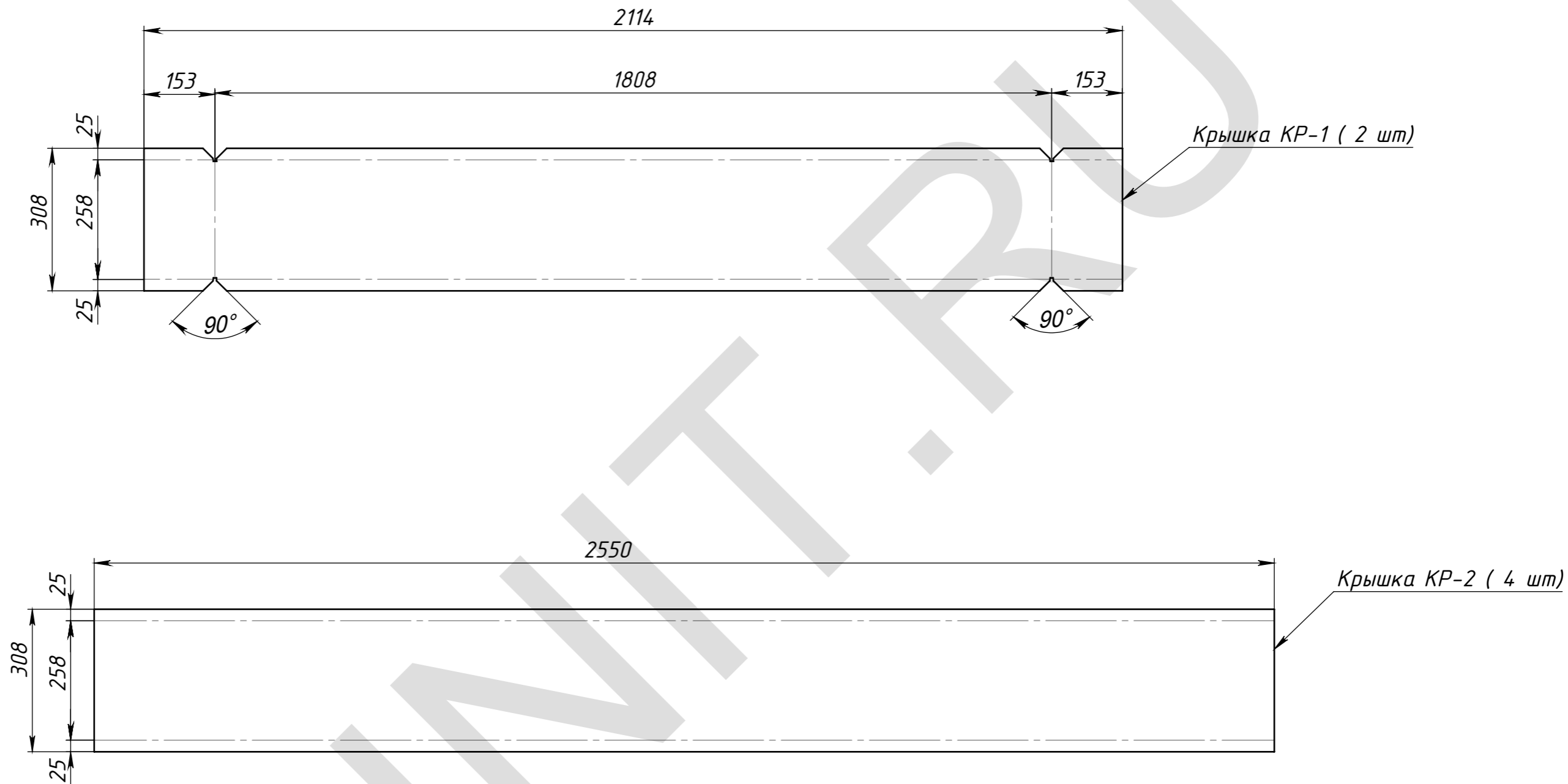

					МСК.02.13-05/КР			
Изм.	Лист	№ докум.	Подп.	Дата	Крышки	Лит.	Масса	Масштаб
Разраб.		Морозихин		24.04.2014				1:10
Проб.				24.04.2014				
Т.контр.						Лист 6	Листов 9	
Нач. КБ				24.04.2014				
Н.контр.					АКП	"КСИНИТ" Наружная реклама		
Утв.								

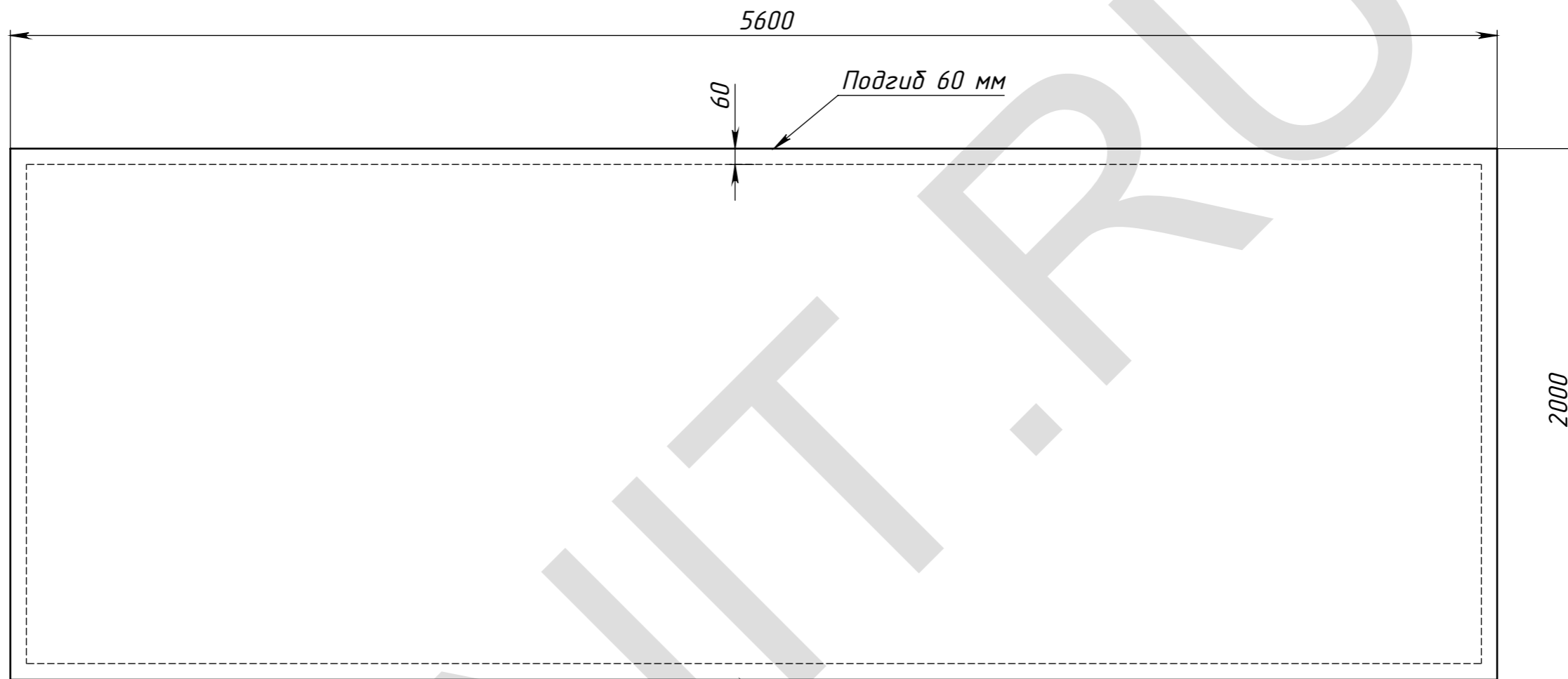

Люверсы по периметру с шагом 200 мм

Установка люверса

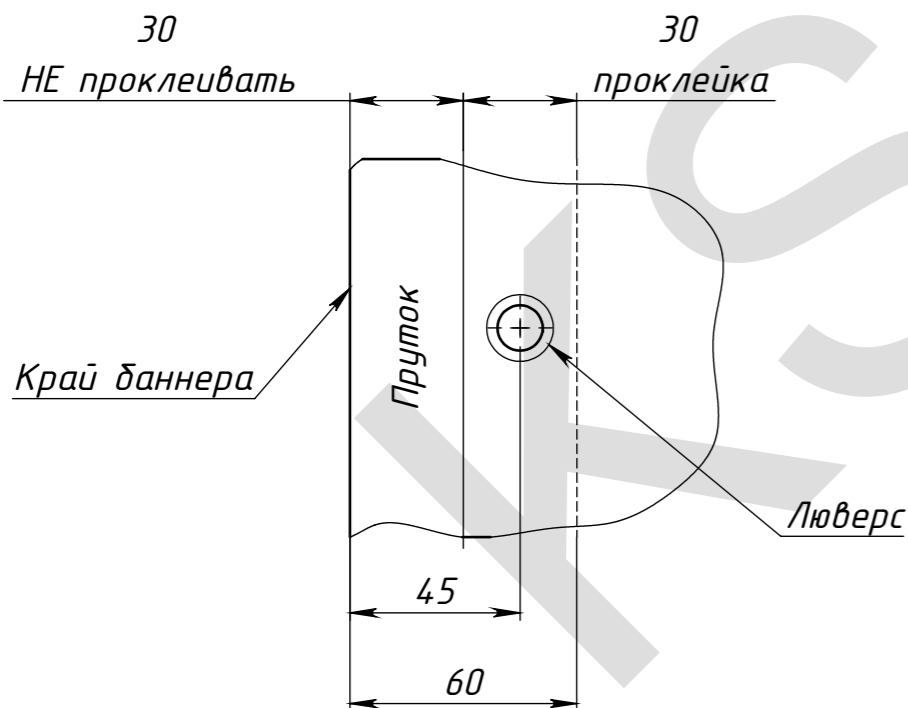

В карман по периметру установить пруток стальной  $\Phi 10$  мм

					МСК.02.13-005/БТ			
Изм.	Лист	№ докум.	Подп.	Дата	Баннерная ткань	Лит.	Масса	Масштаб
Разраб.		Морозихин		24.04.2014				1:20
Пров.				24.04.2014				
Т.контр.						Лист 7	Листов 9	
Нач. КБ				24.04.2014		"КСИНИТ" Наружная реклама		
Н.контр.								
Утв.								

СКП.00.11-00/XXXX

Перв. примен.

Справ. №

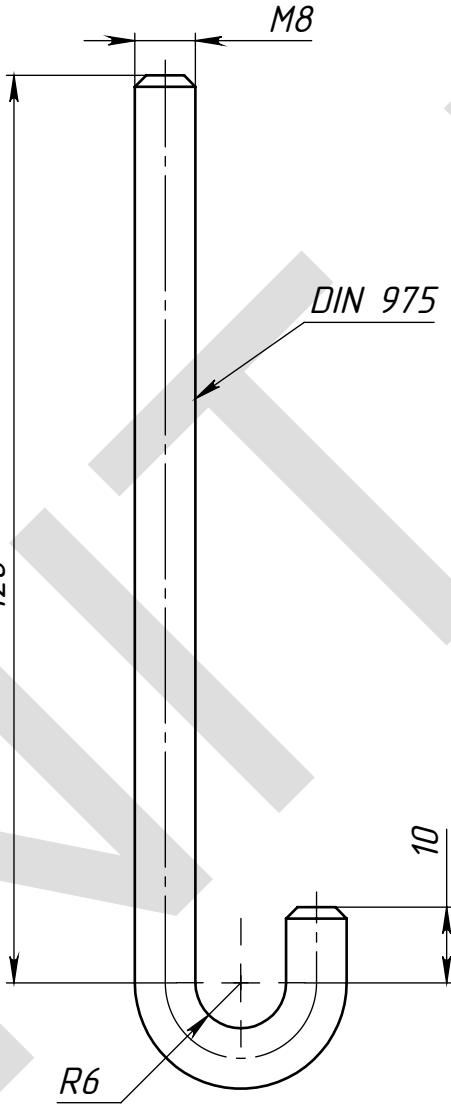

Количество: 24 шт

Подпись и дата	Инд. № дудл	Взам. инв. №	СКП.00.11-00/XXXX		
Инд. № подл.	Изм.	Лист	№ докум.	Подп.	Дата
	Разраб.		Морозихин		24.04.2014
	Пров.				24.04.2014
	Т.контр.				
	Нач. КБ				24.04.2014
	Н.контр.				
	Утв.				
Шпилька ШТ			Лит.	Масса	Масштаб
				0.1	1:1
Ст 3 ГОСТ 380-88			Лист 8	Листов 9	
			"КСИНИТ" Наружная реклама		





Схема подключения светодиодных кластеров



Схема кластера

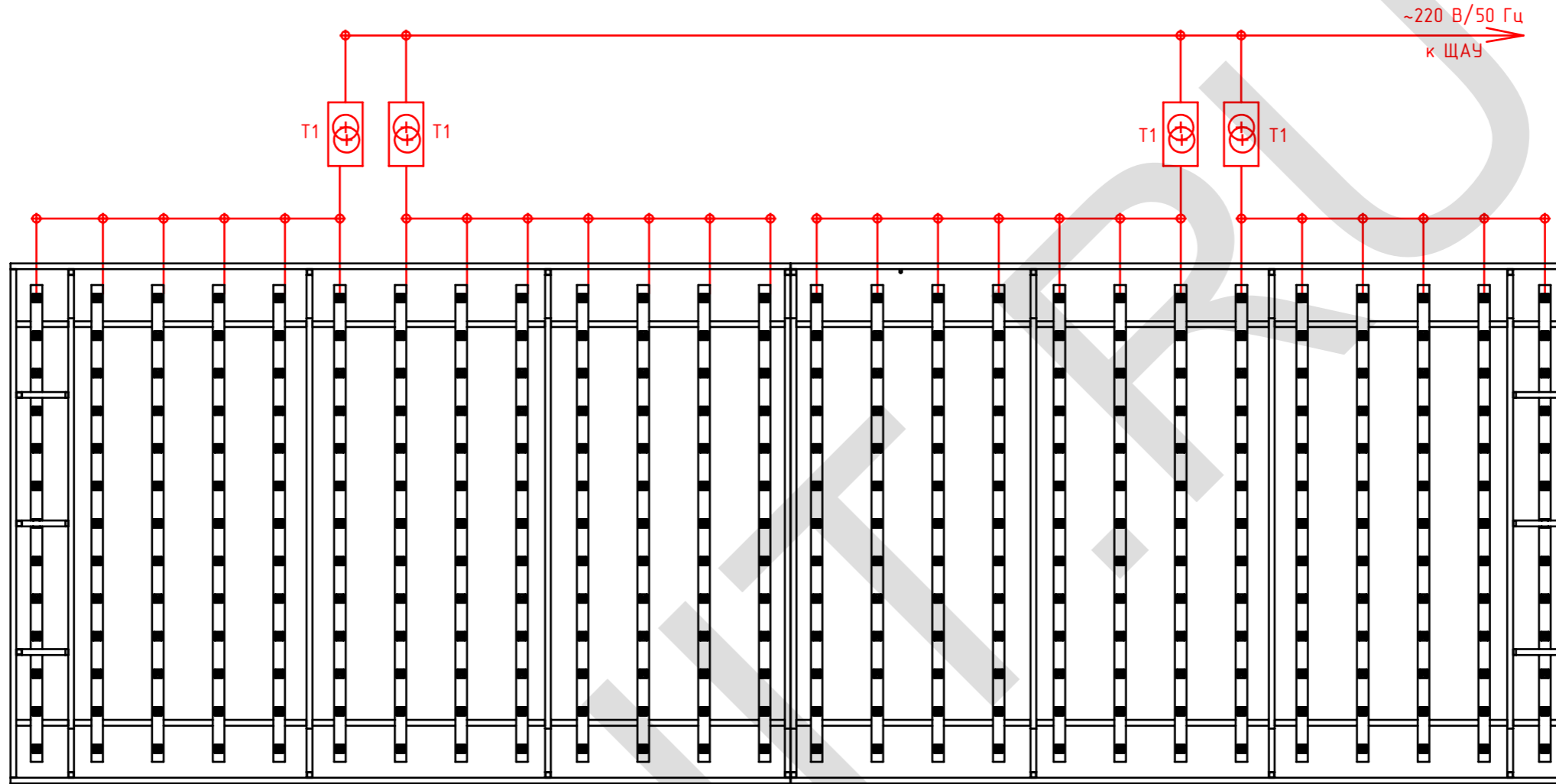

Примечание:

1. Блоки питания установить внутри коробов в доступном для обслуживания месте (сверху)

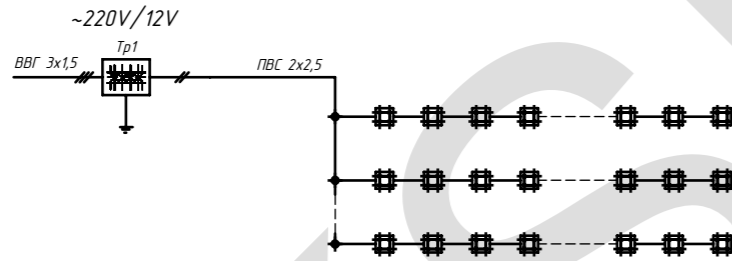
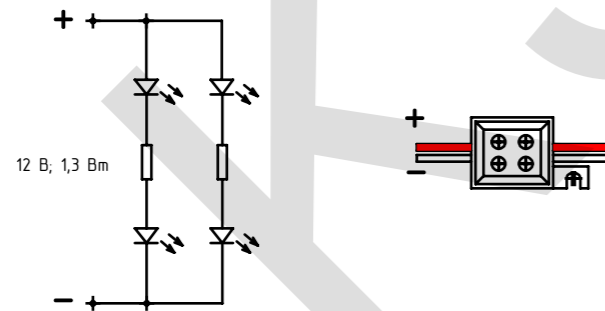
Спецификация оборудования						
№	Наименование	Артикул	Описание	Кол-во	Ед	Примечание
1	Светодиодный модуль	LFU4S	длина: 12 В, 1,32 Вт	338	шт.	
2	Блок питания импульсный	UP150S12W2	12 В, 150 Вт, IP68	4	шт.	
3	Распределительная коробка			5	шт.	

Изм.	Лист	№ докум.	Подп.	Дата	<b>МСК.02.13-005/СБ</b>	Лист
						9

Перв. примен.

Справ. №

Подпись и дата

Инд. № дудл.

Взам. инв. №

Подпись и дата

Инд. № подл.