

Б-Б

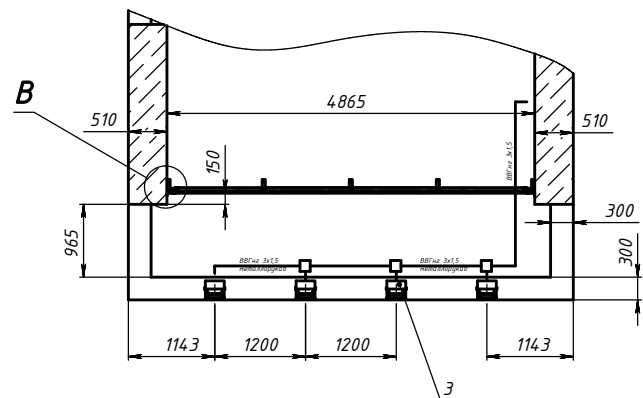

В (1 : 10)

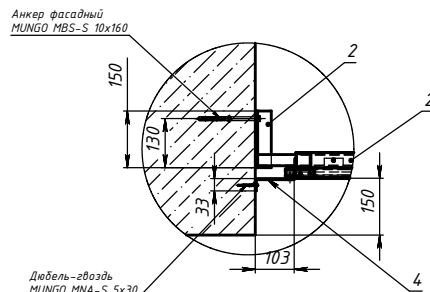

Примечание:

1. Размеры наличников уточнить после монтажа планшета
2. Кабель от распаячной вводной коробки до прожекторов вести в металлорукаве М20

Поз.	Обозначение	Наименование	Описание	К-во
1	СКП02.10-00/XXXX	Фрагмент фасада		1
2	СКП02.10-13/ШББ	Планшет		4
3	СКП02.10-00/XXX	Пржектор М/Д-1	Металлоалюминевый /5 Вт	4
4	СКП02.10-13/Н-1	Наличник Н-1		4
5	СКП02.10-13/Н-2	Наличник Н-2		7

СКП02.10-13/08				
Заказчик: СтройКапитал групп				
Адрес: г. Люберцы, ул. Красная, д. ...				
Изм.	Лист	№ докум.	Подп.	Дата
Исполнил	Проверил	ГИП	Нач. КБ	Инженер
Этап	Вывеска			Страница 1
Общий вид			Листов 9	
"КСИНИТ"			Наружная реклама	

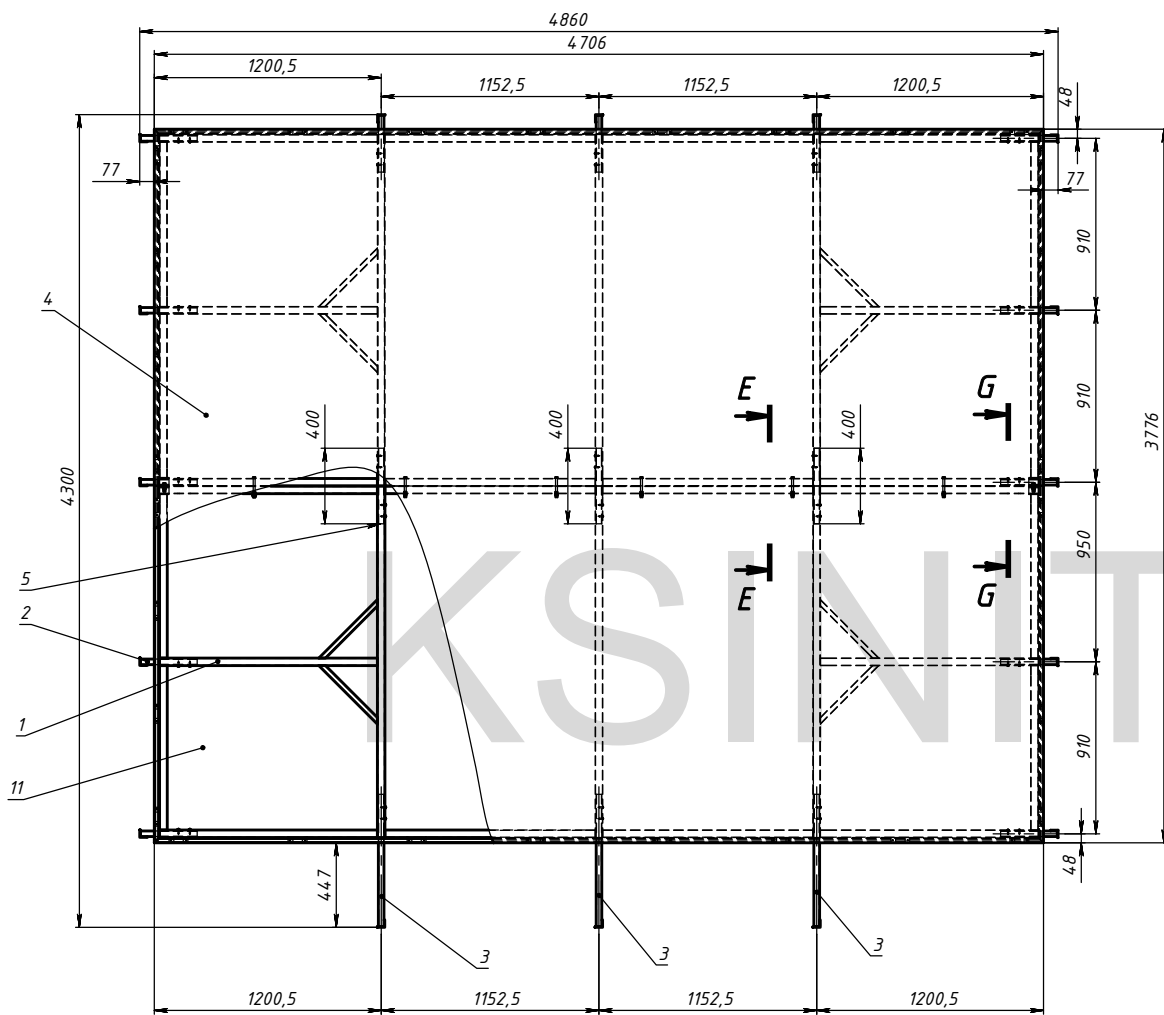

E-E (1:5)

G-G (1:5)

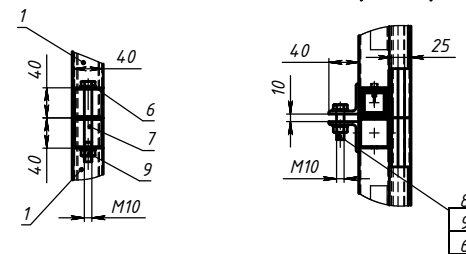

Примечания:

1. Листы задней стенки устанавливать на месте монтажа.

Поз	Обозначение	Наименование	Описание	К-во
1	СКП02-10-13/ПГС	Модель П		2
2	СКП02-10-13/КРП1М	Кронштейн П		13
3	СКП02-10-13/КРП-2КМ	Кронштейн П-2		3
4	СКП00-10-00/XXXX	Баннерная ткань		1
5	СКП00-10-00/XXXX	Шкафрель	Труба ст.экс 30x30x2 L=400	3
6		Шайба А10 ГОСТ 11371-78		16
7		Болт М10х40 (S16) ГОСТ 7798-70		6
8		Болт М10х40 (S16) ГОСТ 7798-70		6
9		Гайка М10 (S16) ГОСТ 5915-70		8
10		Саморез UN 7504-K 6.3x25		44
11	СКП00-10-00/XXXX	Лист 31-1	Оцинкованная сталь 0,5 мм	8

СКП02-10-13/ПГС			
Заказчик: СтройКапиталГрупп			
Адрес: г. Люберцы, ул. Красная, д.			
Изн.	Лист	№ докум.	Подп.
Исполнил	Марозихин		01.02.2019
Проб.			01.02.2019
ГИП			01.02.2019
Нач. КБ			
Инж.пр.			
Эпб			
Планшет			Лист 2
Сборочный чертеж			Листов 9
"КСИНИТ"			Наружная реклама

Составитель: ГИП, Век арх.
 Проверил: Подпись и дата.
 Изм. № 1/2019.
 Взам. инв. №.
 Подпись и дата.

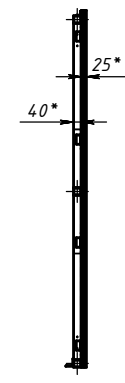
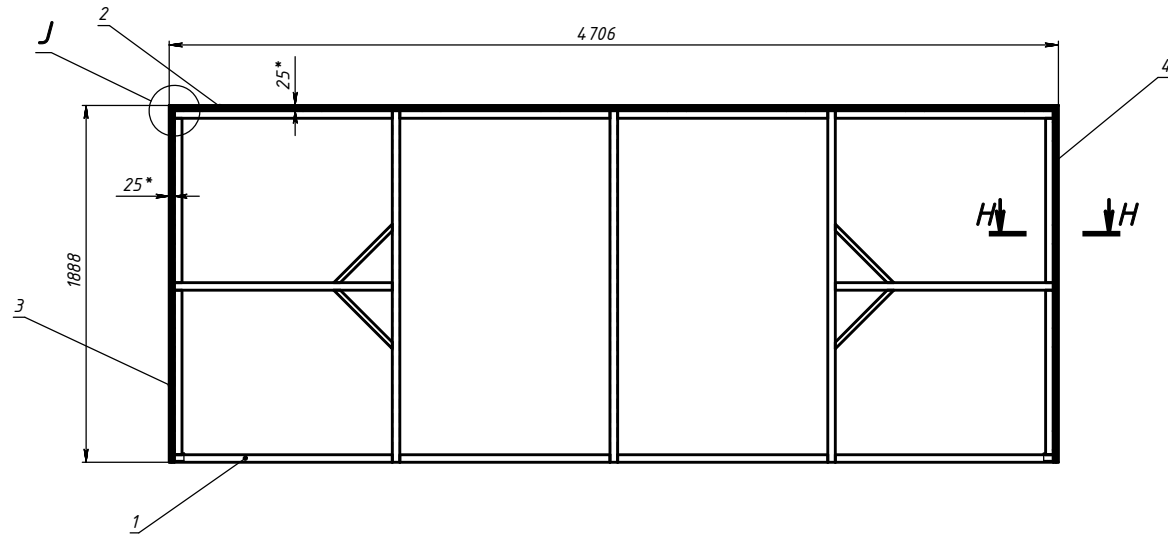

J (1 : 2)

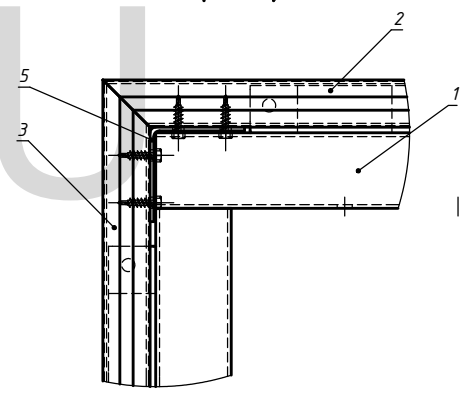

H-H (1 : 2)

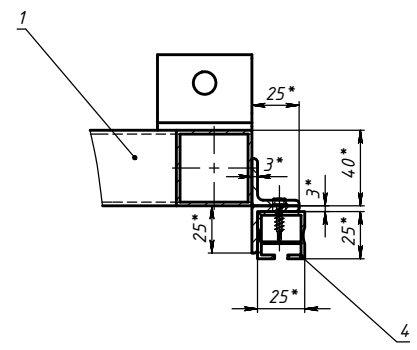

Поз	Обозначение	Наименование	Описание	К-во
1	СКП.02.10-13/КМП.КМ	Каркас МП		1
2	СКП.02.10-10/XXXX	МП-1		1
3	СКП.02.10-10/XXXX	МП-2		1
4	СКП.02.10-10/XXXX	МП-3		1
5		стяжка для мидлшкрина		7

СКП.02.10-13/МП.СБ				
Изм	Лист	№ докум	Подп	Дата
Разраб		Морозовичин		01.03.2010
Проб				01.03.2010
Т.контр				01.03.2010
Н.контр				
Упр				
				Лист 3
				Листов 9
				Масса 58.54
				Масштаб 1:20
				Модуль П
				"КСИНИТ"
				Наружная реклама

Лист № 1
 Стр. № 1
 Дата
 Изм. № 1
 Подпись и дата
 Подпись и дата
 Подпись и дата

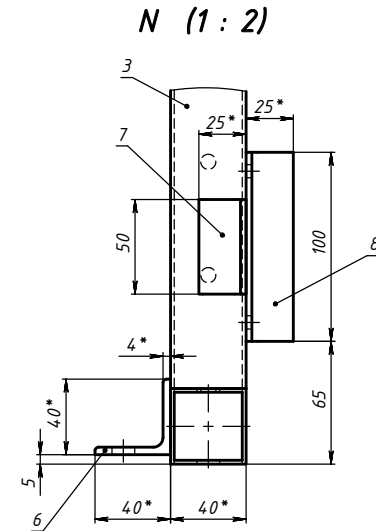
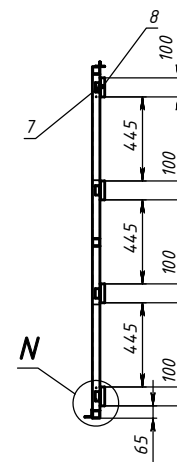
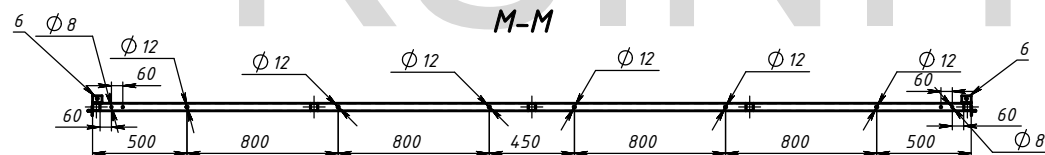
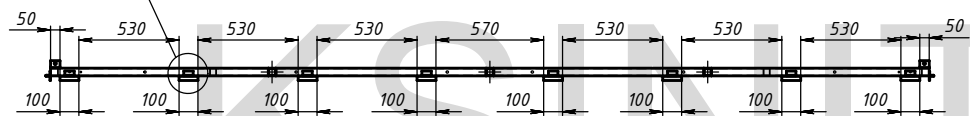
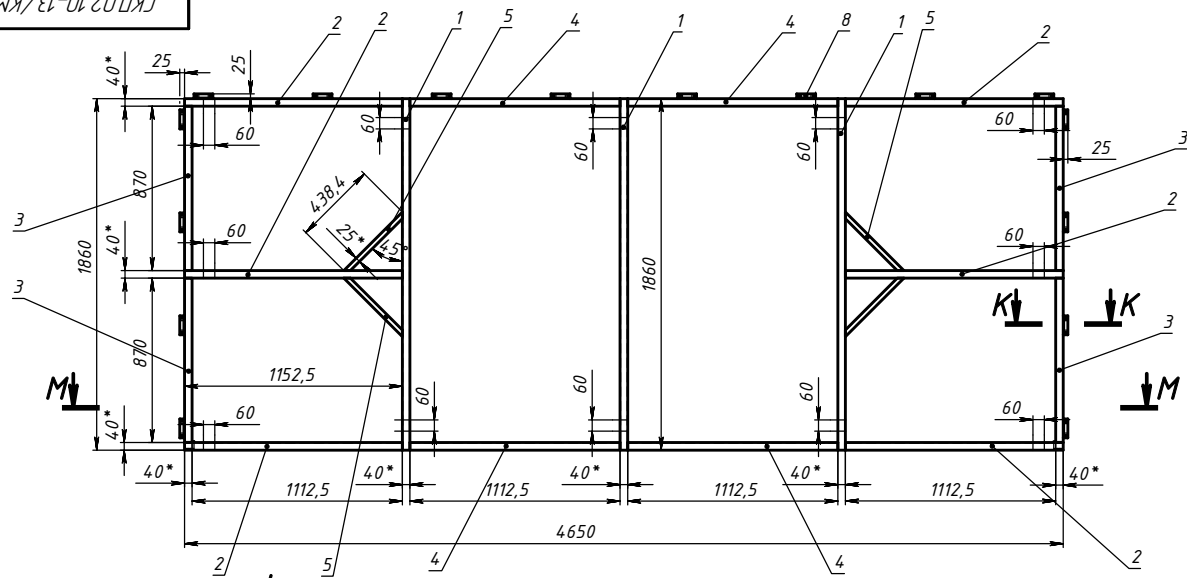

K-K (1:2)

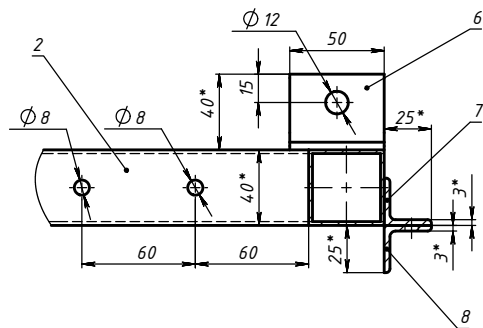

L (1:2)

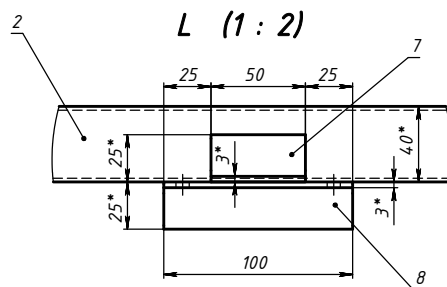

Примечание:

1. Просверлить отверстия $\Phi 8$ под фиксацию саморезом в указанных местах (всего мест 12 мест) 24 отверстия
2. Лист читать совместно с Листом 5

1. * Размеры для справок.
2. Изготовление производить по ТУ предприятия-изготовителя.
3. Неуказанные предельные отклонения Н14, h14, IT14/2.
4. Сварные швы по ГОСТ 5264-80 электродами типа Э42.
5. Сварку производить по периметру свариваемых деталей. Катет шва назначать по наименьшей стороне свариваемых деталей.
6. Покрытие: грунт ГФ-021;

№	Обозначение	Наименование	Описание	К-во
1	Д-2	Труба ГОСТ 8639-82 Ст3пс	40x40x2 L=1860	3
2	Д-3	-----	40x40x2 L=1152,5	6
3	Д-4	-----	40x40x2 L=870	4
4	Д-5	-----	40x40x2 L=1112,5	4
5	Д-6	Труба ГОСТ 8645-68 Ст3пс	40x25x2 L=438,4	4
6	У-1	Челок з/к ГОСТ 8509-86 Ст3пс	40x4 L=50	2
7	У-2	-----	25x3 L=50	16
8	У-3	-----	25x3 L=100	16

СКП.02.10-13/КМПКМ

					СКП.02.10-13/КМПКМ		
					Лист	Масса	Масштаб
Изм.	Лист	№ докум.	Подп.	Дата	Каркас МП	54.39	1:20
Разраб.	Морозовкин			01/01/2010			
Проб.				01/01/2010			
Т.контр.				01/01/2010			
Нач. КБ				01/01/2010	Лист 4	Листов 9	
Н.контр.					"КСИНИТ"		
Упр.					Наружная реклама		

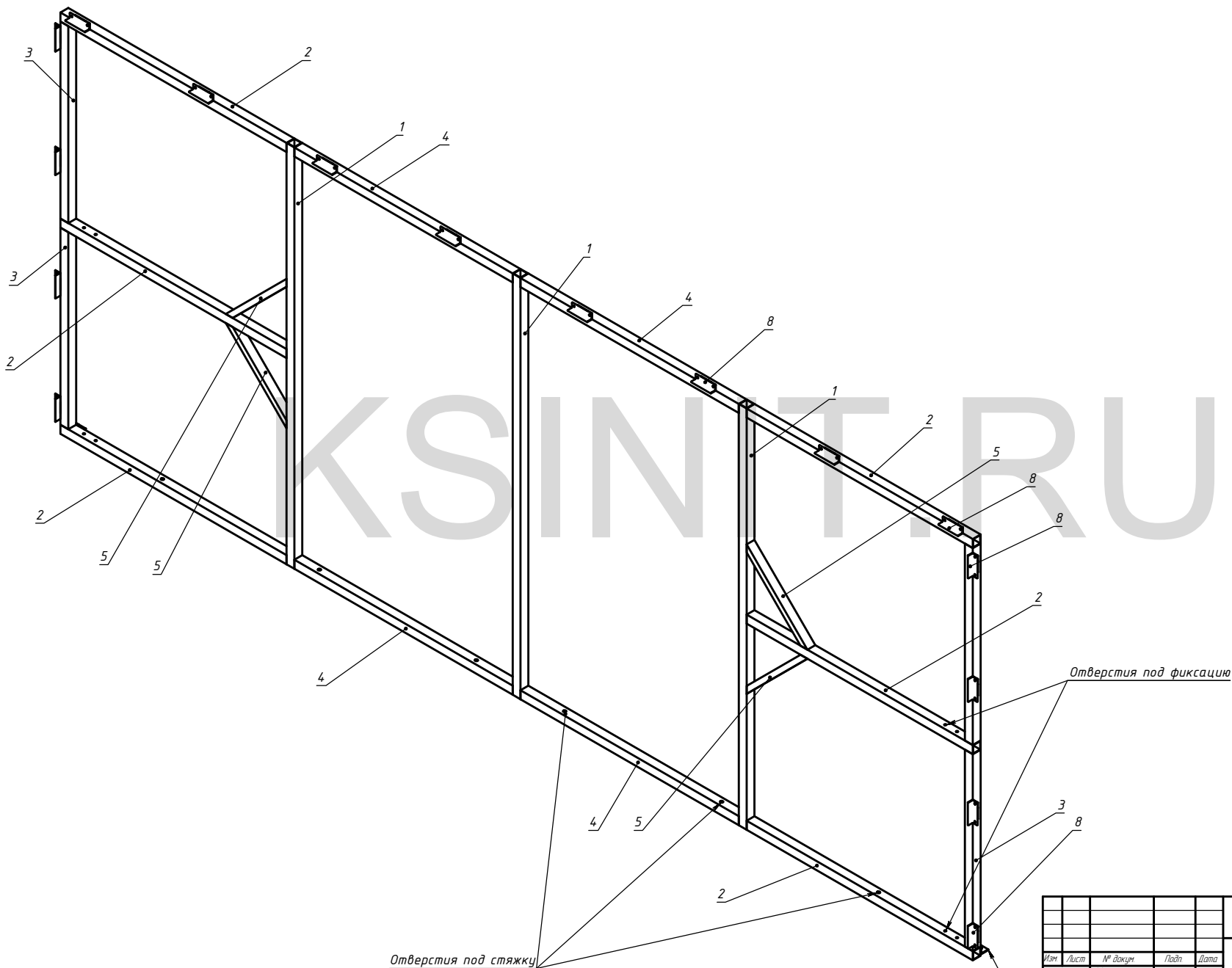

Лист № 5
Страна №

Лист № 5
Лист № 5
Лист № 5
Лист № 5
Лист № 5

					СКП.02.10-13/КМП.КМ			
Изм.	Лист	№ докум.	Подп.	Дата	Каркас МП	Лит	Масса	Масштаб
Разраб		Морозовичин		01.03.2010			54.39	1:20
Проб				01.03.2010		Лист 5	Листов 9	
Т.контр.				01.03.2010		"КСИНИТ"		
Н.контр.						Наружная реклама		
Упр.								

СКП.02.10-13/КРП.КМ

Перв. примен.

Справ. №

Подпись и дата

Инв. № дубл.

Взам. инв. №

Подпись и дата

Инв. № подл.

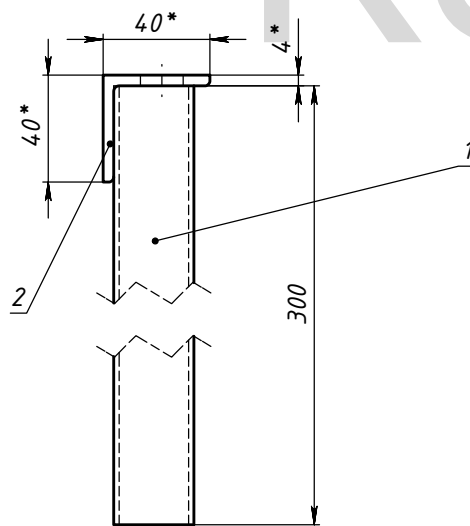
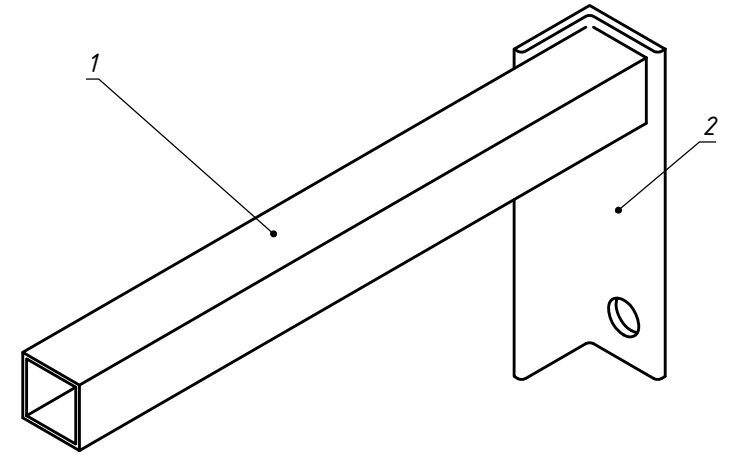
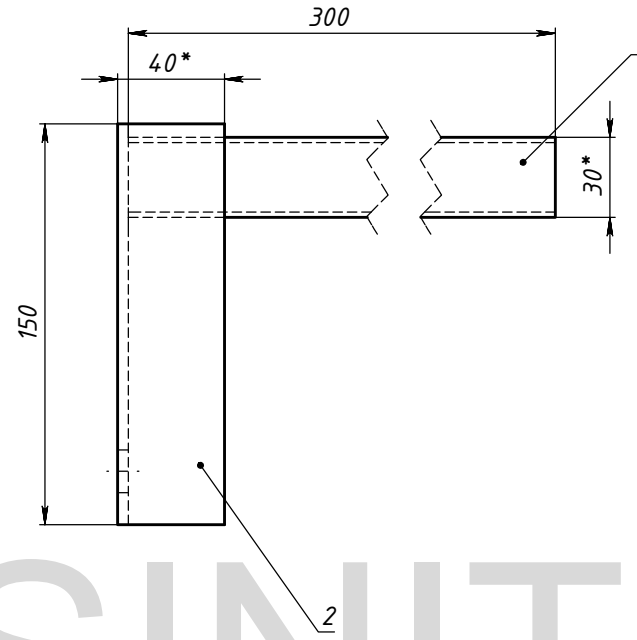
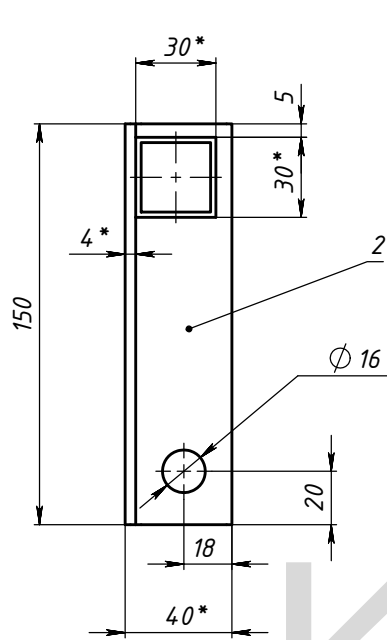

KSINIT.RU

1. * Размеры для справок.
2. Изготовление производить по ТУ предприятия-изготовитель.
3. Неуказанные предельные отклонения Н14, н14, IT14/2.
4. Сварные швы по ГОСТ 5264-80 электродами типа Э42.
5. Сварку производить по периметру свариваемых деталей.
Катет шва назначать по наименьшей стороне свариваемых деталей.
6. Покрытие: грунт ГФ-021;

Поз	Обозначение	Наименование	Описание	К-во
1	Д-1	Труба ГОСТ 8639-82 Ст3пс	30x30x2 L=300	1
2	У-1	Уголок ГОСТ 8509-86 Ст3пс	40x4 L=150	1

СКП.02.10-13/КРП.КМ

Изм.	Лист	№ докум.	Подп.	Дата	СКП.02.10-13/КРП.КМ			
Разраб.		Морозихин		01.03.2010	Кронштейн П	Лит	Масса	Масштаб
Пров.				01.03.2010			0.87	1:2
Т.контр.						Лист 6	Листов 9	
Нач. КБ				01.03.2010		"КСИНИТ"		
Н.контр.						Наружная реклама		
Утв.								

Количество: 13 шт

СКП.02.10-13/КРП-2.КМ

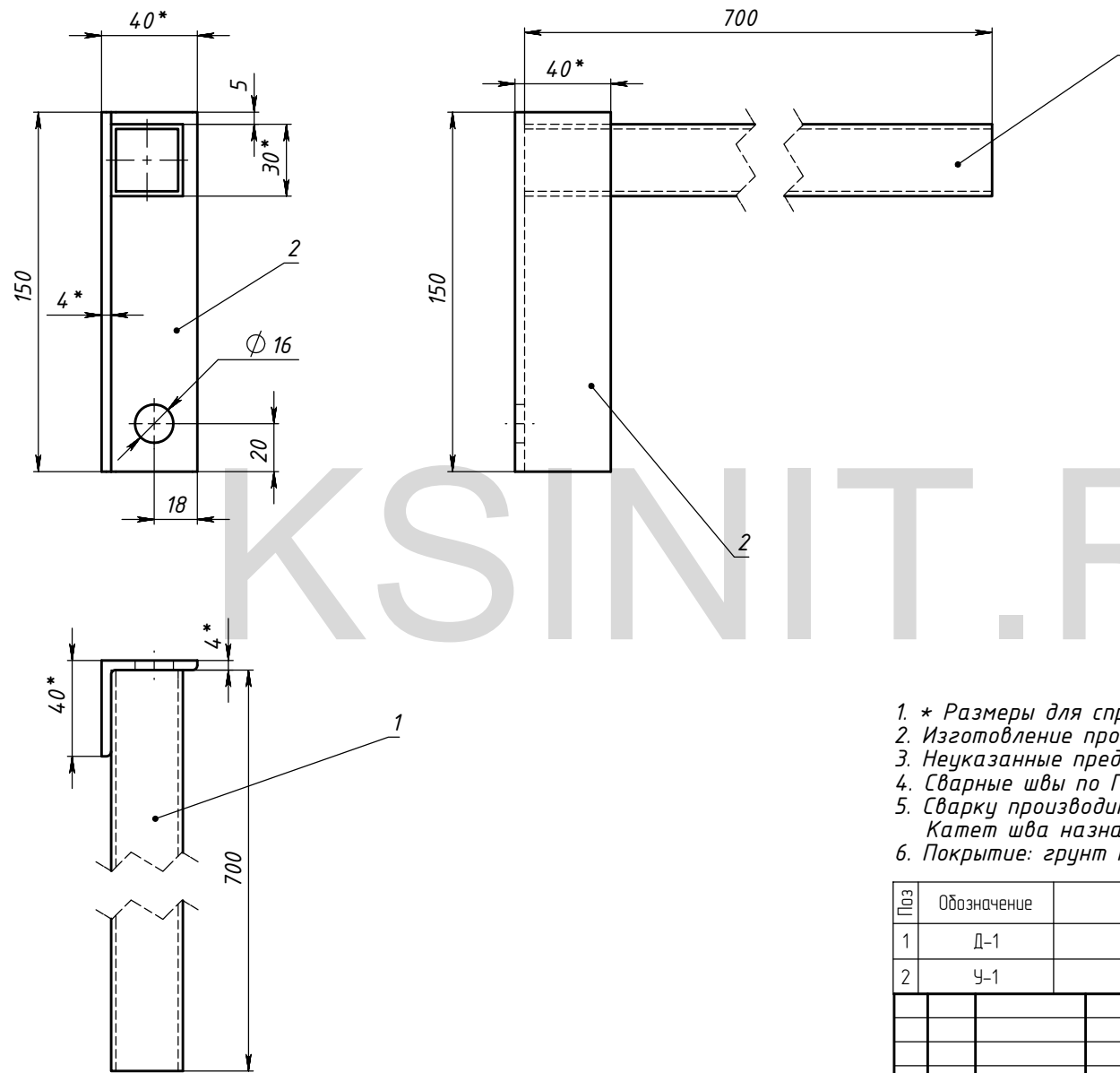

1. * Размеры для справок.
2. Изготовление производить по ТУ предприятия-изготовитель.
3. Неуказанные предельные отклонения Н14, н14, IT14/2.
4. Сварные швы по ГОСТ 5264-80 электродами типа Э42.
5. Сварку производить по периметру свариваемых деталей.
Катет шва назначать по наименьшей стороне свариваемых деталей.
6. Покрытие: грунт ГФ-021;

Поз	Обозначение	Наименование	Описание	К-во
1	Д-1	Труба ГОСТ 8639-82 Ст3пс	30x30x2 L=700	1
2	У-1	Уголок ГОСТ 8509-86 Ст3пс	40x4 L=150	1

СКП.02.10-13/КРП-2.КМ

Изм	Лист	№ докум	Подп.	Дата	Кронштейн П-2	Лит	Масса	Масштаб
Разраб		Морозихин		01.03.2010				157
Пров				01.03.2010				
Т.контр.						Лист 7		Листов 9
Нач. КБ				01.03.2010				
Н.контр.								
Утв.								
						"КСИНИТ" Наружная реклама		

Количество: 3 шт

Перв. примен.

Справ. №

Подпись и дата

Инд. № дубл.

Взам. инд. №

Подпись и дата

Инд. № подл.

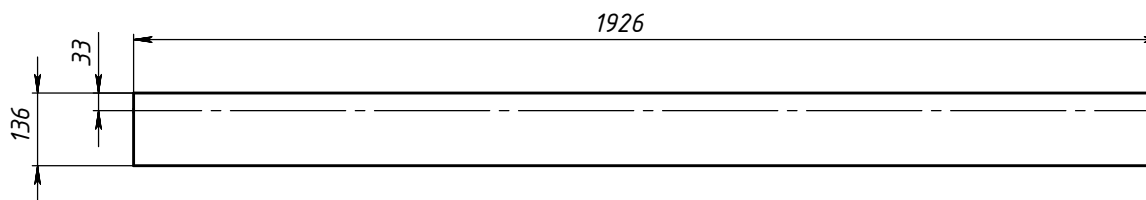

KSINIT.RU

Схемагиба

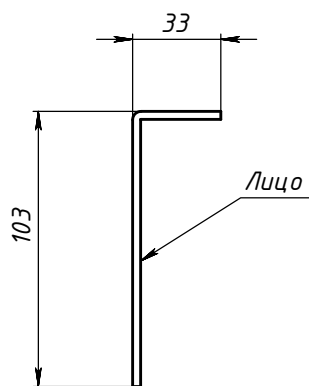

Размеры уточнить после монтажа планшета

					СКП.02.10-13/Н-1			
Изм.	Лист	№ докум.	Подп.	Дата	Наличник Н-1	Лит.	Масса	Масштаб
Разраб.		Морозихин		01.03.2010				10
Проб.				01.03.2010				
Т.контр.								
Нач. КБ				01.03.2010				
Н.контр.								
Утв.								
					Лист 3 АКП	Лист 8	Листов 9	"КСИНИТ" Наружная реклама

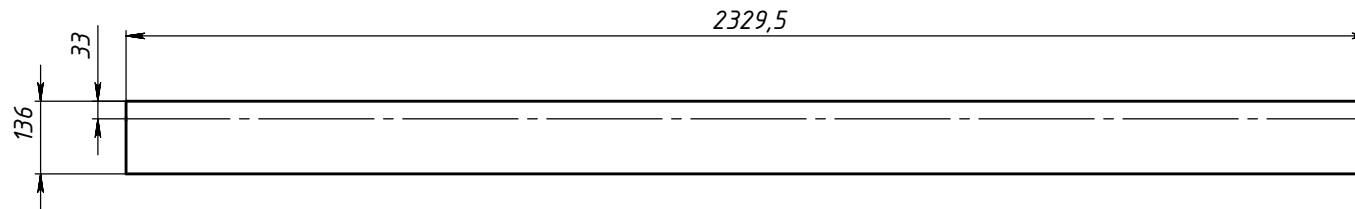

KSINIT.RU

Схема сгиба

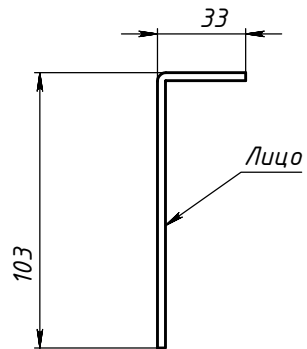

Размеры уточнить после монтажа планшета

					СКП.02.10-13/Н-2		
Изм.	Лист	№ докум	Подп.	Дата	Лит	Масса	Масштаб
Разраб.		Морозихин		01.03.2010		12	1:10
Проб.				01.03.2010			
Т.контр.					Лист 9	Листов 9	
Нач. КБ				01.03.2010	"КСИНИТ" Наружная реклама		
Н.контр.							
Утв.					Лист 3 АКП		