

СКП.05.11-79/СБ

Перв. примен.

Справ. №

Подпись и дата

Инд. № дубл.

Взам. инв. №

Подпись и дата

Инд. № подл.

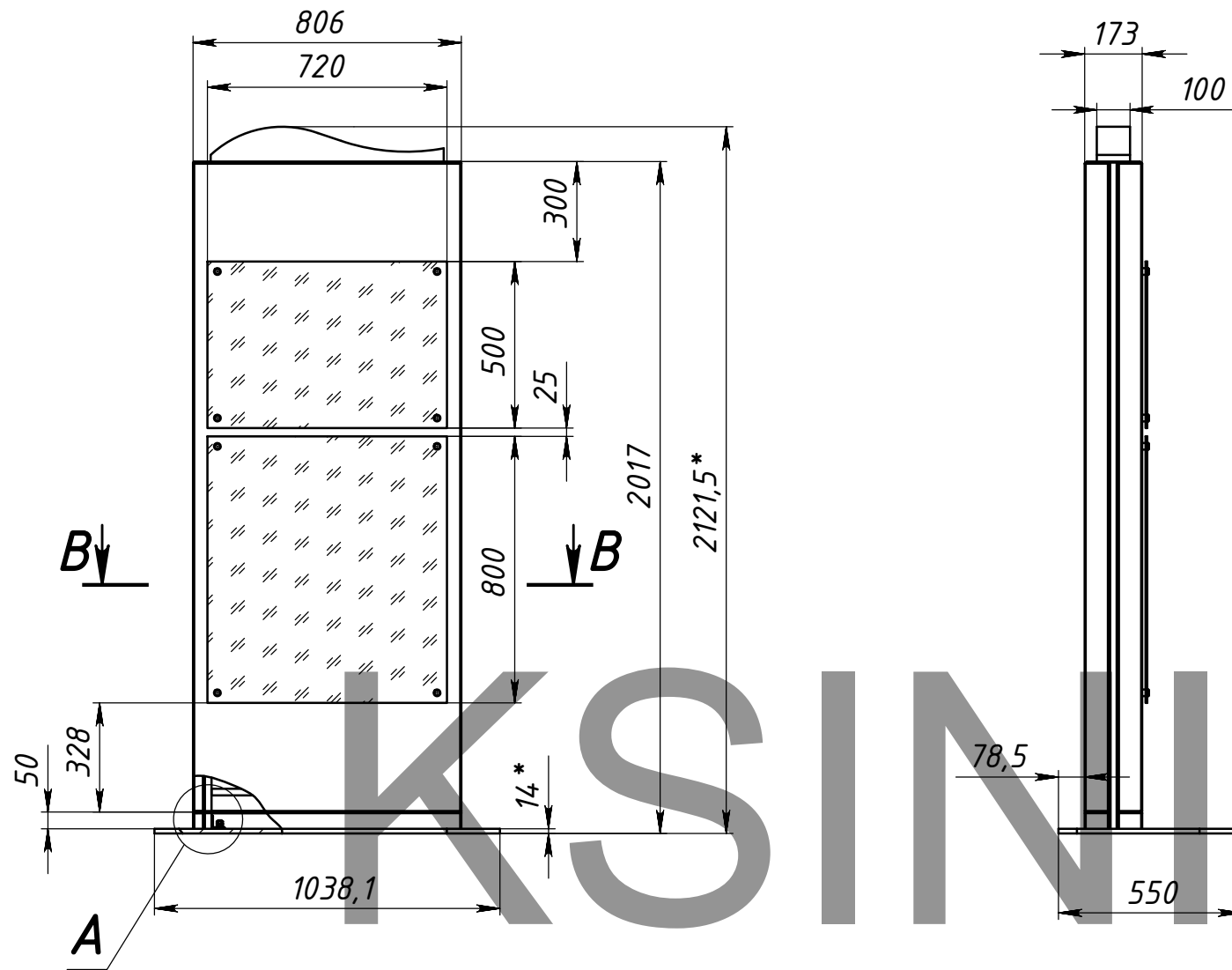

A (1:5)

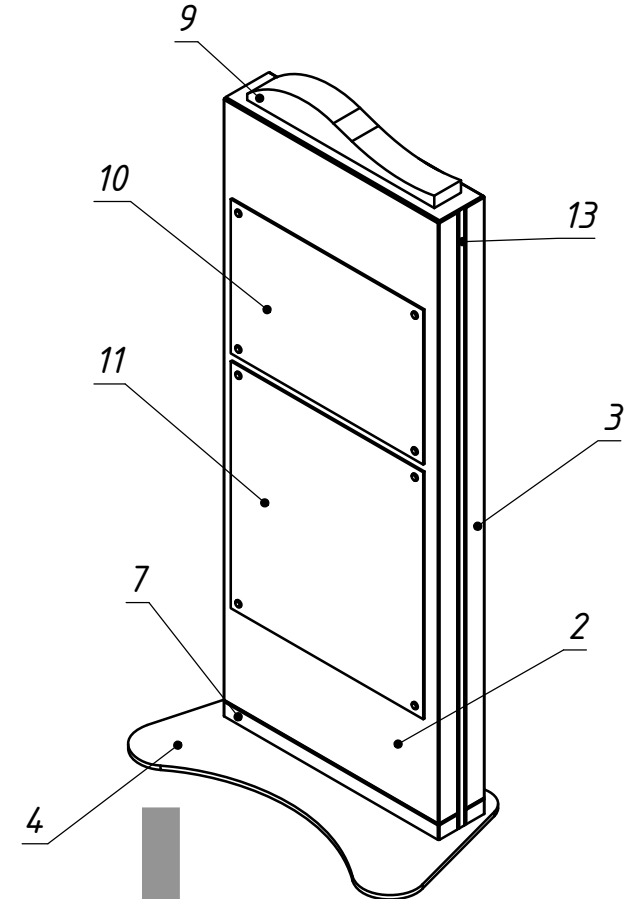
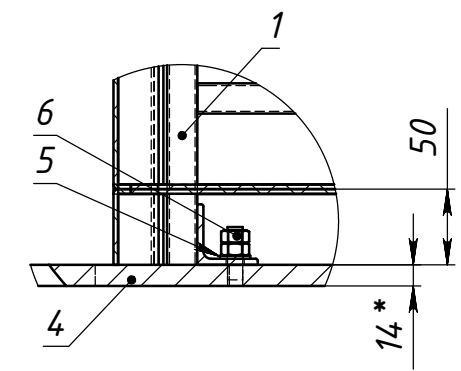

C (1:5)

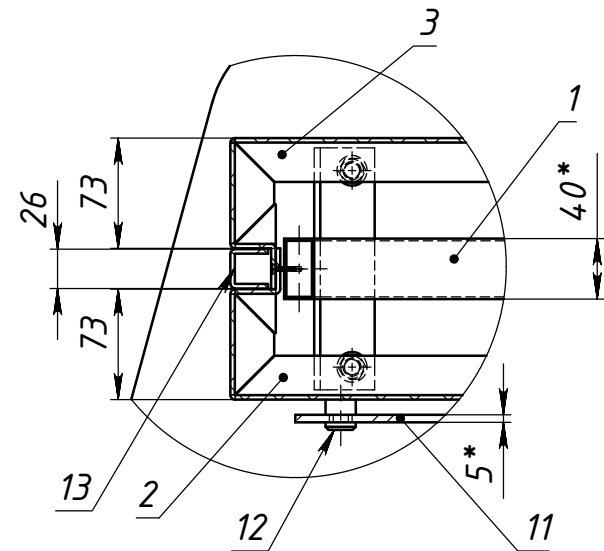
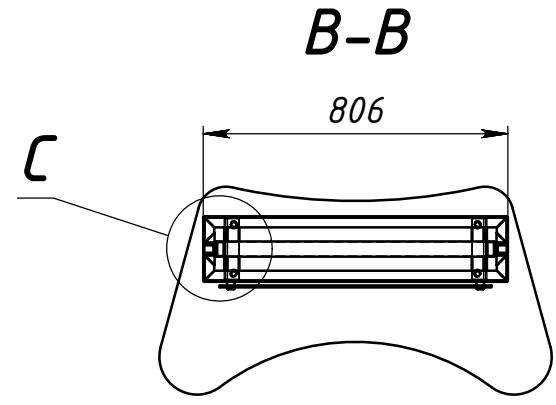

Поз	Обозначение	Наименование	Описание	К-во
1	СКП.05.11-79/К	Каркас П		1
2	СКП.05.11-79/К1	Кассета К-1	АКП 3 мм	1
3	СКП.05.11-79/К1	Кассета К-2	АКП 3 мм	1
4	СКП.05.11-79/О10.СБ	Плита СБ		1
5		Шайба А 10 ГОСТ 11371-78		4
6		Гайка М10(S16) ГОСТ 5915-70		8
7	СКП.05.11-79/Ц1	Кассета Ц-1	АКП 3 мм	1
8	СКП.05.11-79/Ц2	Кассета Ц-2	АКП 3 мм	1
9	СКП.05.11-79/О2	Крышка СБ		1
10	СКП.00.10-00/XXXX	Стекло С-1	Оргстекло 5 мм	1
11	СКП.00.10-00/XXXX	Стекло С-2	Оргстекло 5 мм	1
12	СКП.00.10-00/XXXX	Держатель дистанц.		8
13	СКП.05.11-79/О30	Вставка	АКП 3 мм	2

СКП.05.11-79/СБ

Изм.	Лист	№ докум.	Подп.	Дата
		Морозихин		18.05.2011
				18.05.2011
				18.05.2011

СКП.05.11-79/СБ		
Лит.	Масса	Масштаб
	83.85	1:20
Лист 1	Листов 9	
"КСИНИТ" Наружная реклама		

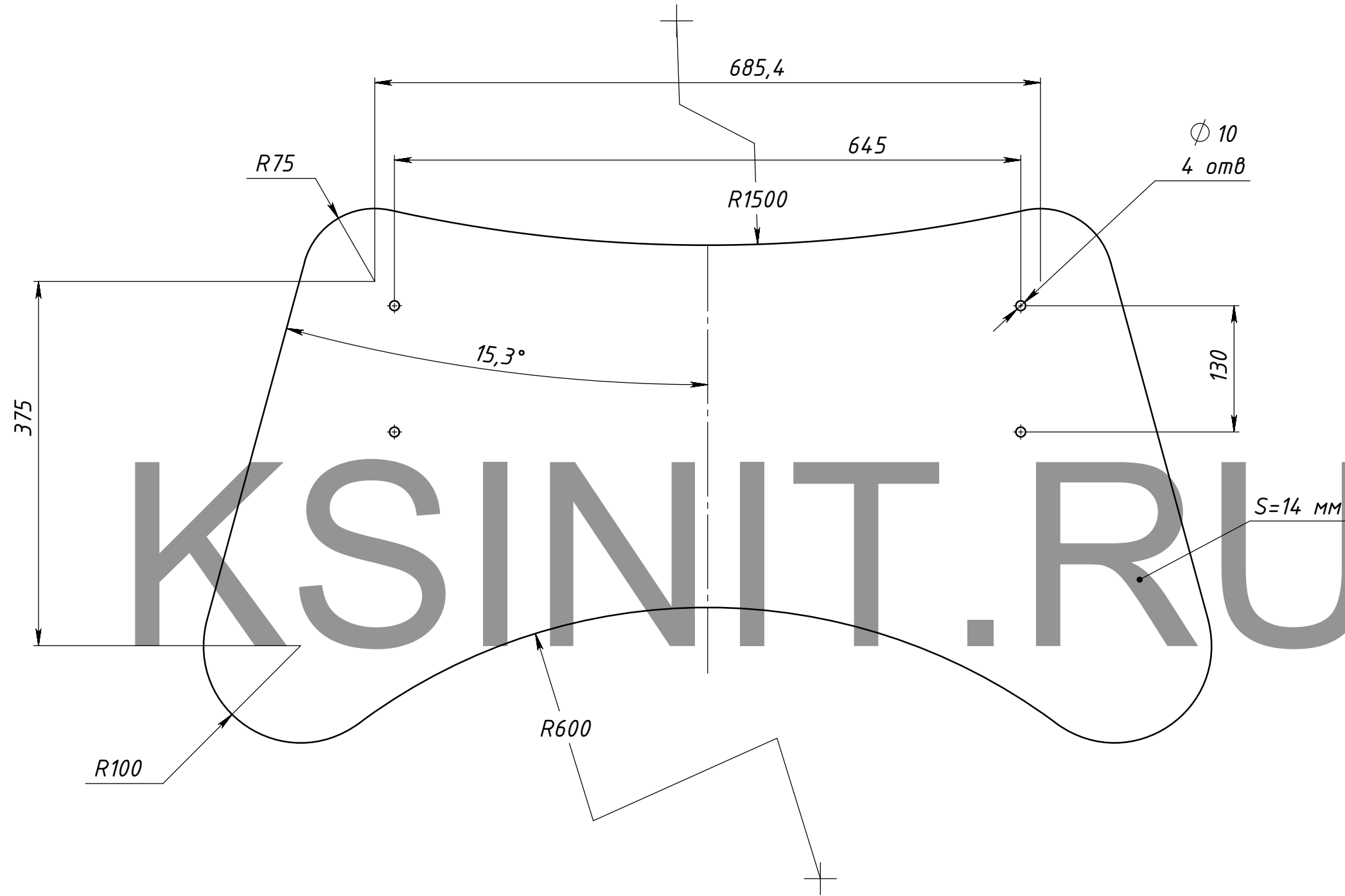

Перв. примен.

Справ. №

Подпись и дата

Инд. № дудл.

Взам. инв. №

Подпись и дата

Инд. № подл.

					СКП.05.11-79/010			
Изм.	Лист	№ докум.	Подп.	Дата	Плита	Лит.	Масса	Масштаб
Разраб.		Морозихин		18.05.2011			46.2	1:5
Проб.				18.05.2011				
Т.контр.						Лист 4		Листов 9
Нач. КБ				18.05.2011				
Н.контр.					Лист Ст 3 ГОСТ 380-88	"КСИНИТ" Наружная реклама		
Утв.								

СКП.05.11-79/К1



КСИНИТ.RU

Перв. примен.	Справ. №	Подпись и дата	Инд. № дудл.	Взам. инв. №	Подпись и дата	Инд. № подл.
---------------	----------	----------------	--------------	--------------	----------------	--------------

					СКП.05.11-79/К1			
Изм.	Лист	№ докум.	Подп.	Дата	Кассета К-1	Лит.	Масса	Масштаб
Разраб.		Морозихин		18.05.2011			7.9	1:10
Проб.		Рязанцев		18.05.2011				
Т.контр.						Лист 5		Листов 9
Нач. КБ				18.05.2011				
Н.контр.					Лист 3 АКП	"КСИНИТ" Наружная реклама		
Утв.								

СКП.05.11-79/К1

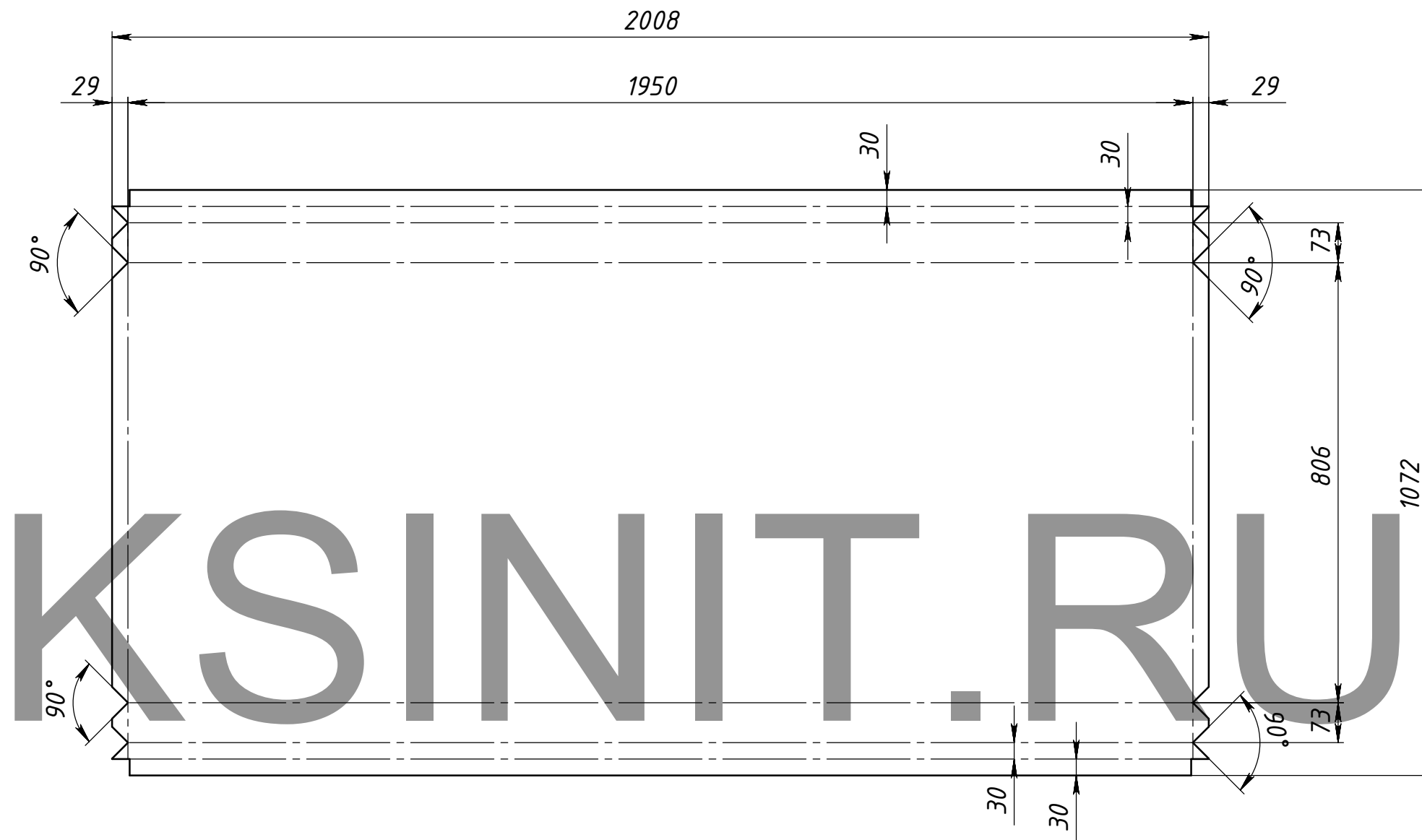

Перв. примен.

Справ. №

Подпись и дата

Инд. № дудл.

Взам. инв. №

Подпись и дата

Инд. № подл.

СКП.05.11-79/К1

Изм.	Лист	№ докум.	Подп.	Дата	Кассета К-2	Лит.	Масса	Масштаб
Разраб.		Морозихин		18.05.2011				7.8
Проб.		Рязанцев		18.05.2011				
Т.контр.						Лист 6		Листов 9
Нач. КБ				18.05.2011	Лист 3			
Н.контр.					АКП			
Утв.								

СКП.05.11-79/Ц1

Перв. примен.

Справ. №

Подпись и дата

Инд. № дудл.

Взам. инв. №

Подпись и дата

Инд. № подл.

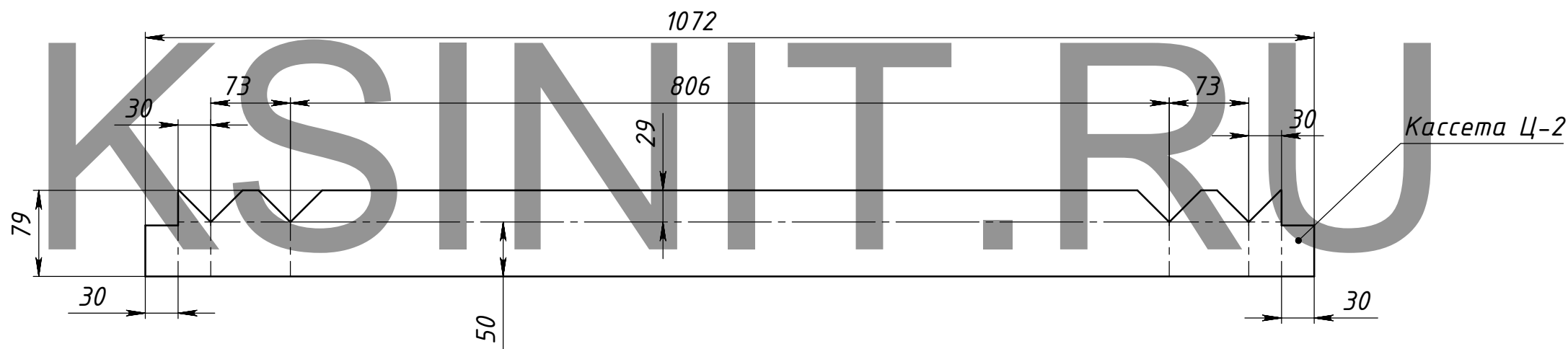
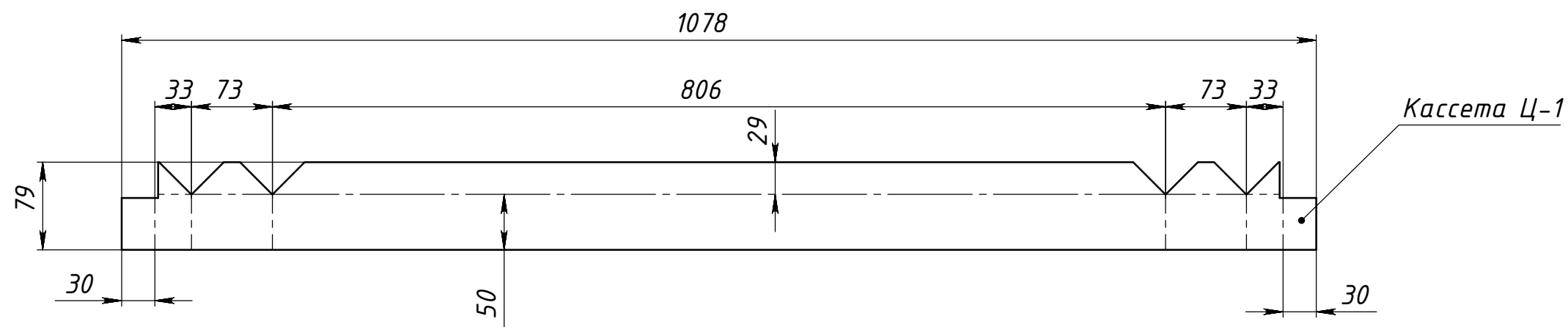

					СКП.05.11-79/Ц1			
Изм.	Лист	№ докум.	Подп.	Дата	Кассеты Цоколя	Лит.	Масса	Масштаб
Разраб.		Морозихин		18.05.2011			0.3	1:5
Проб.		Рязанцев		18.05.2011				
Т.контр.						Лист 7	Листов 9	
Нач. КБ				18.05.2011				
Н.контр.					Лист 3 АКП			
Утв.					"КСИНИТ" Наружная реклама			

СКП.05.11-79/030

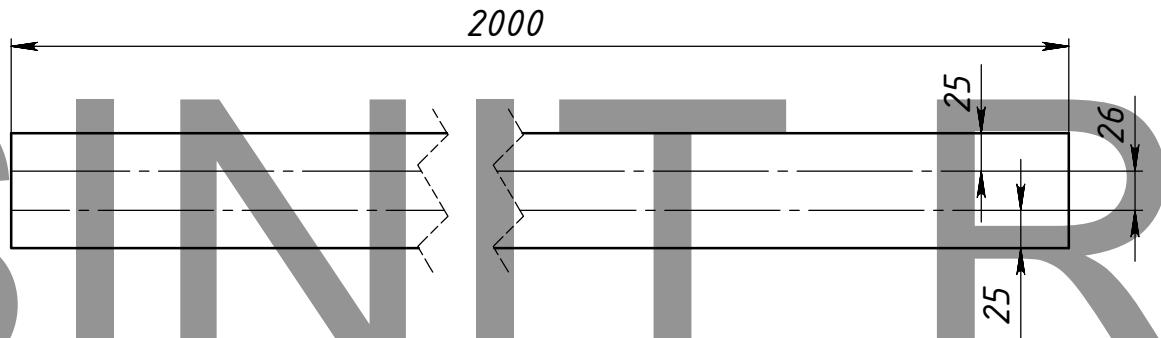
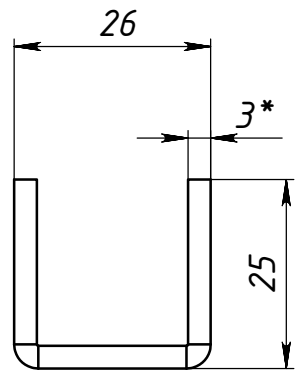

Перв. примен.	Справ. №	СКП.05.11-79/030							
Подпись и дата	Инд. № дубл.	Взам. инв. №	СКП.05.11-79/030						
Инд. № подл.	Изм.	Лист	№ докум.	Подп.	Дата	Вставка	Лит.	Масса	Масштаб
								0.5	1:1
Инд. № подл.	Разраб.		Морозихин		18.05.2011	Лист 3 АКП	Лист 8	Листов 9	"КСИНИТ" Наружная реклама
	Пров.		Рязанцев		18.05.2011				
	Т.контр.								
	Нач. КБ				18.05.2011				
	Н.контр.								
Утв.									

СКП.05.11-79/02

Перв. примен.

Справ. №

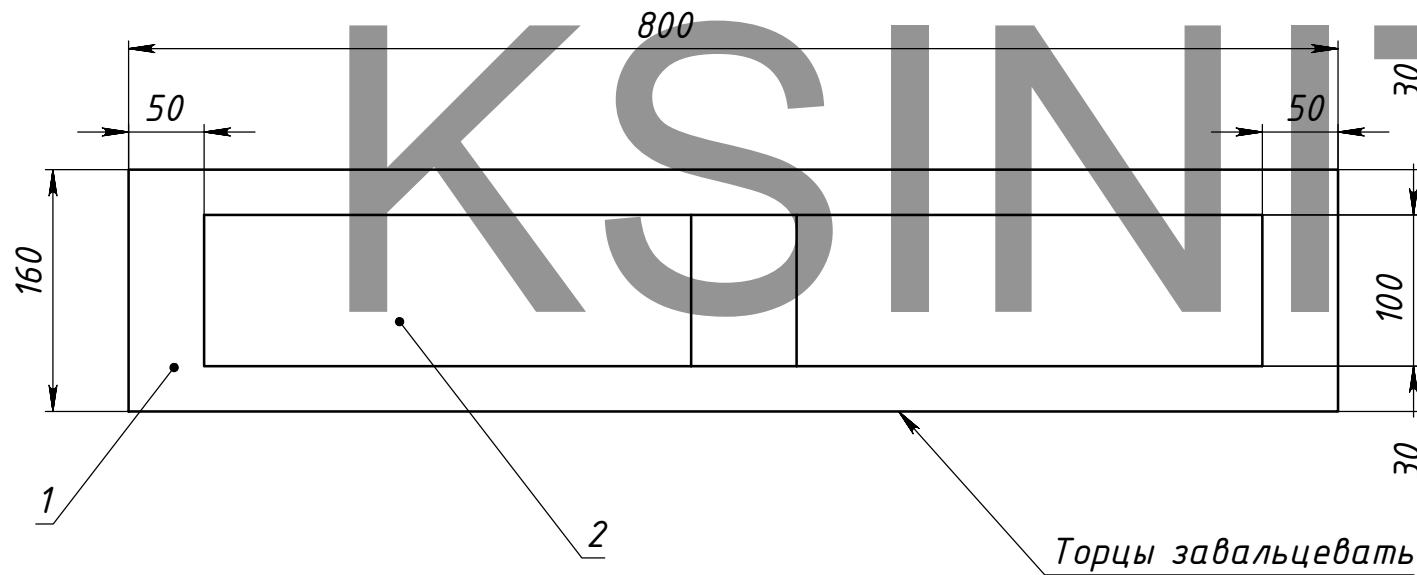
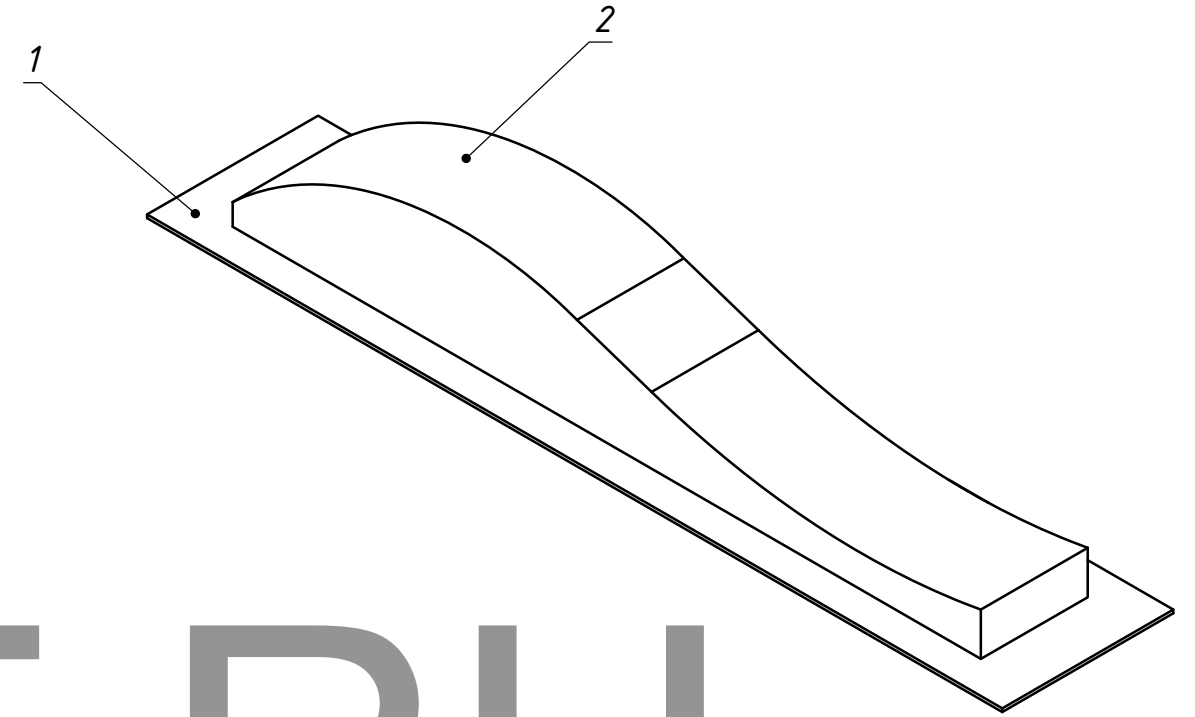
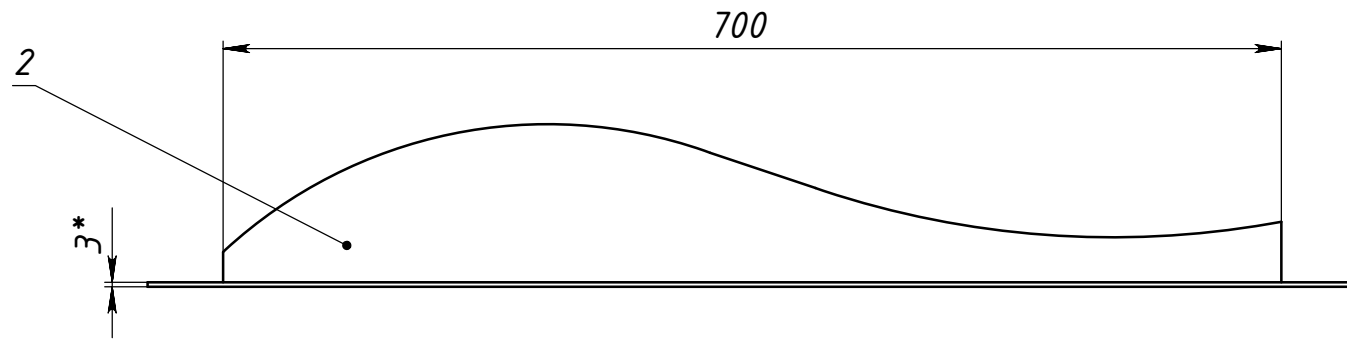

Подпись и дата

Инд. № дубл.

Взам. инв. №

Подпись и дата

Инд. № подл.

Поз	Обозначение	Наименование	Описание	К-во
1	СКП.05.11-79/020	Крышка	АКП 3 мм	1
2	СКП.00.10-00/XXXX	ПВХ-элемент	клееный элемент	1

СКП.05.11-79/02				
Крышка СБ				
Изм.	Лист	№ докум.	Подп.	Дата
Разраб.		Морозихин		18.05.2011
Проб.		Рязанцев		18.05.2011
Т.контр.				
Нач. КБ				18.05.2011
Н.контр.				
Утв.				
			Лит.	Масса
			Лист 9	Листов 9
			6.17	1:5
"КСИНИТ" Наружная реклама				